

# KORONA - DLA OŚCIEŻNICY REGULOWANEJ

Instrukcja montażu

# CLASSEN®

# CROWN - FOR ADJUSTABLE DOOR FRAME

Assembly manual

# КОРОНА - ДЛЯ РЕГУЛИРОВАННОЙ КОРОБКИ

Инструкции по установке

05.2015 / PL EN RU

## **i** NARZĘDZIA POTRZEBNE DO MONTAŻU

nie wchodzą w skład opakowania

### TOOLS NEEDED FOR ASSEMBLY

not included in the package

### МОНТАЖНЫЕ ИНСТРУМЕНТЫ

не содержащиеся в составе упаковки

## **i** ELEMENTY WCHODZĄCE W SKŁAD OPAKOWANIA

ELEMENTS INCLUDED IN THE PACKAGE

ЭЛЕМЕНТЫ СОДЕРЖАЩИЕСЯ В СОСТАВЕ УПАКОВКИ

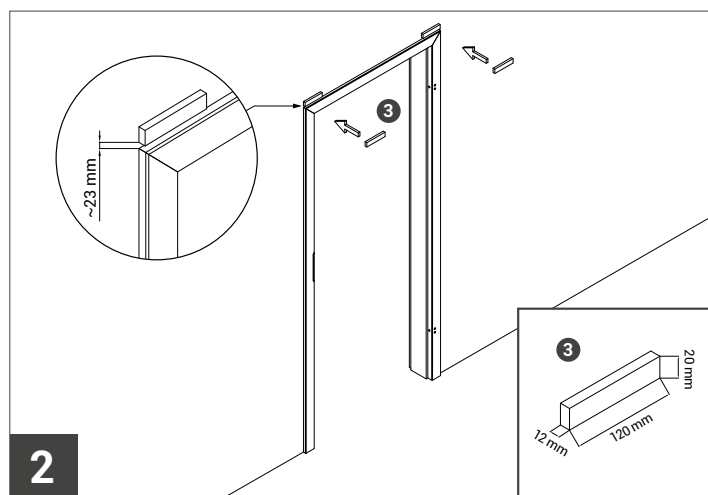
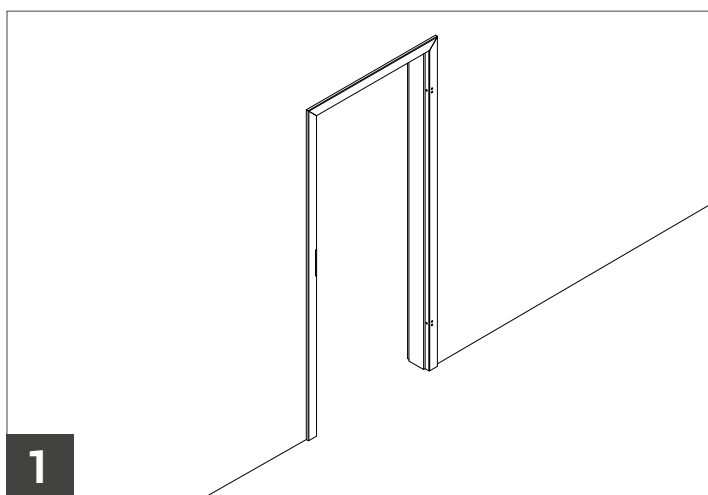
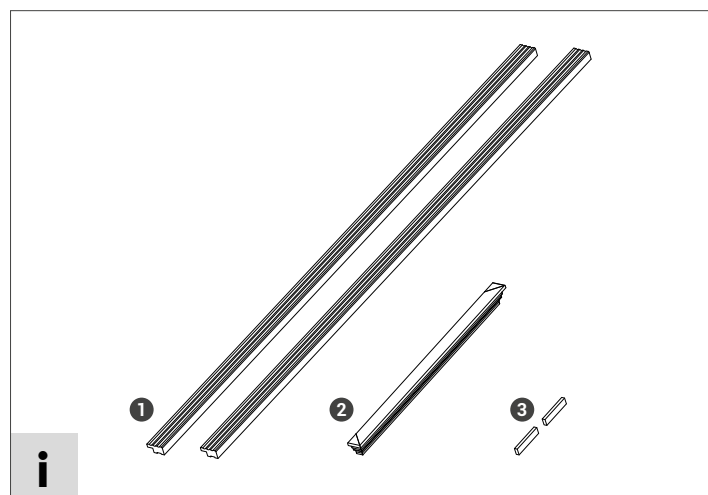
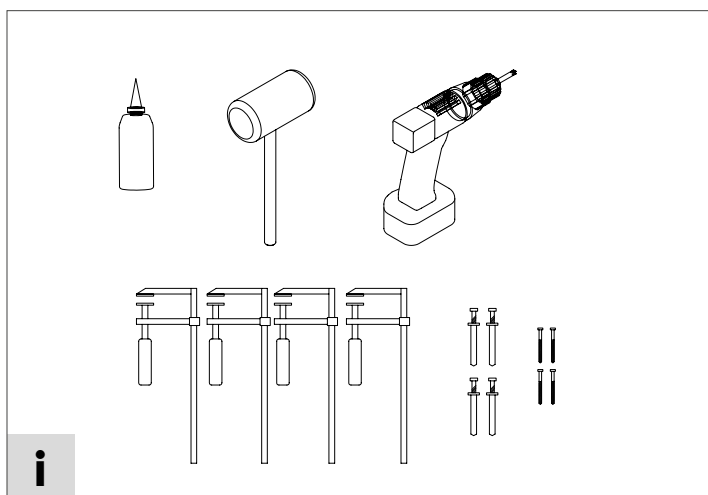

**KORONA** - DLA OŚCIEŻNICY REGULOWANEJ

Instrukcja montażu

**CROWN** - FOR ADJUSTABLE DOOR FRAME

Assembly manual

**КОРОНА** - ДЛЯ РЕГУЛИРОВАННОЙ КОРОБКИ

Инструкции по установке

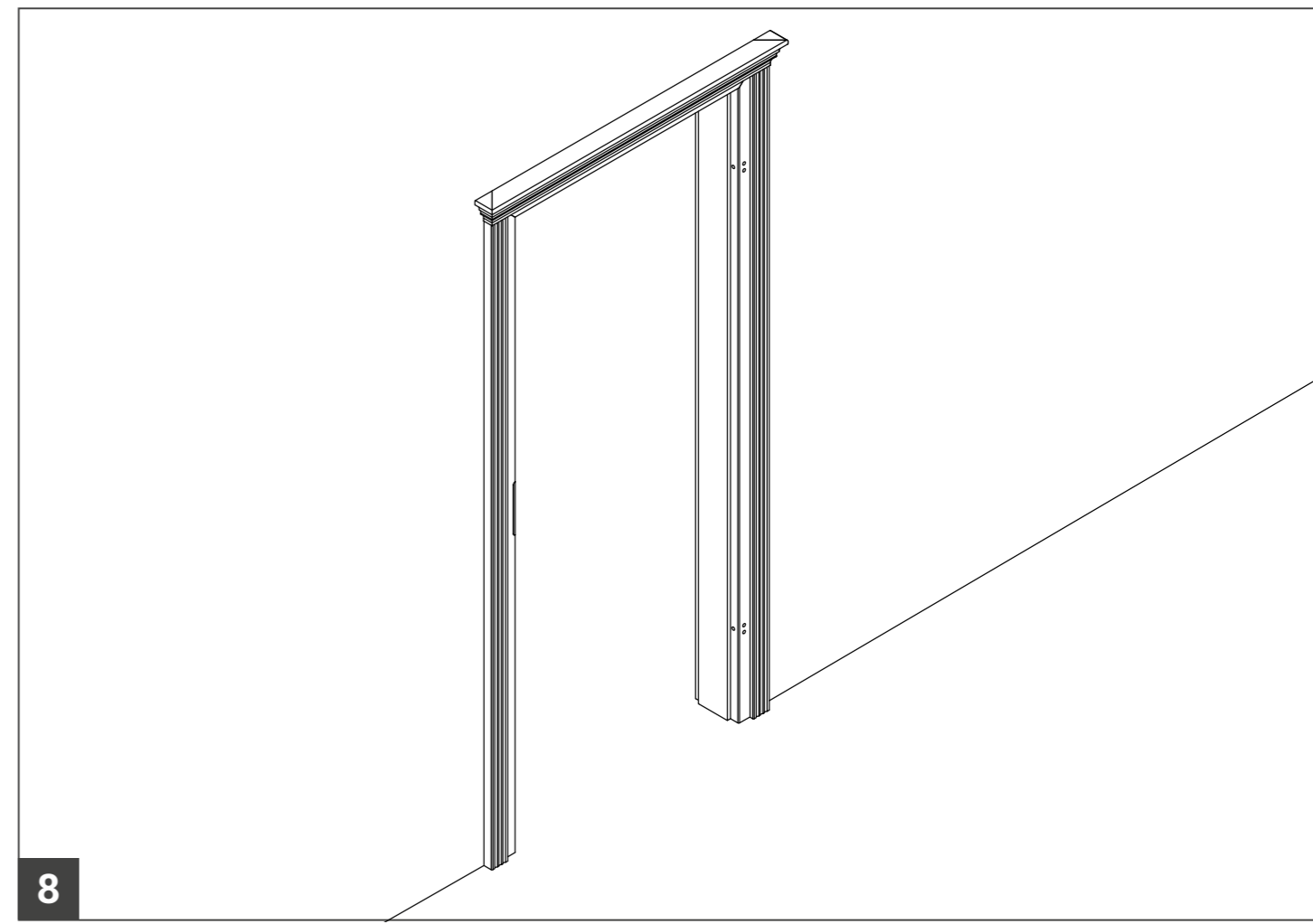
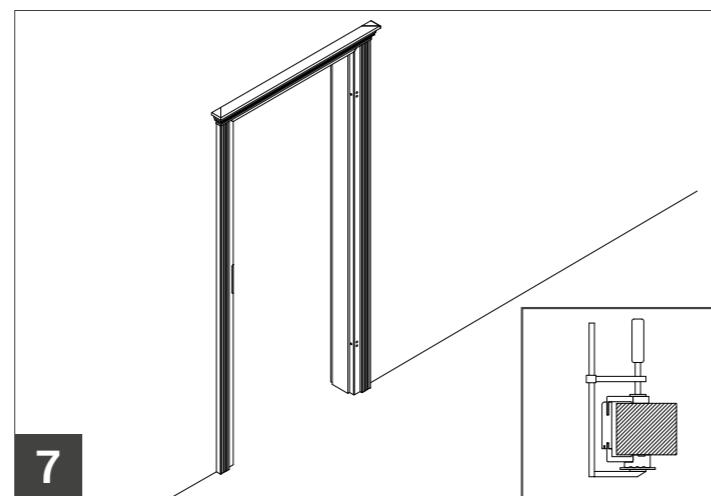
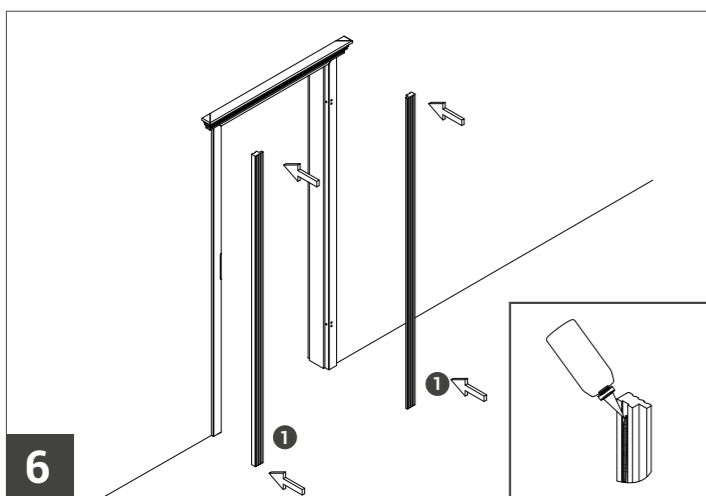
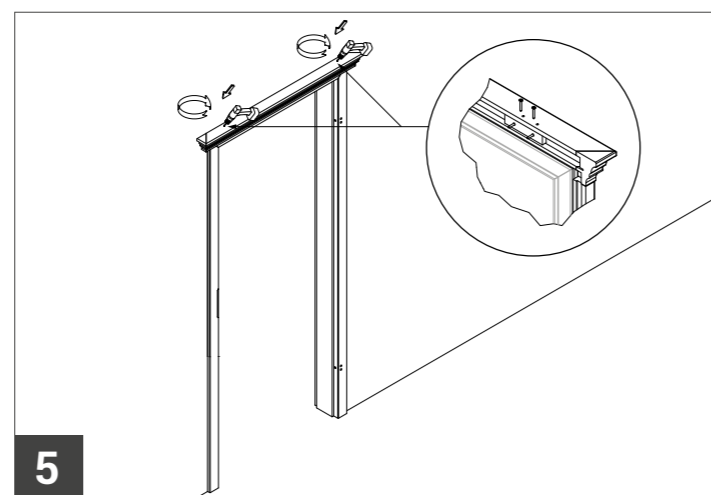
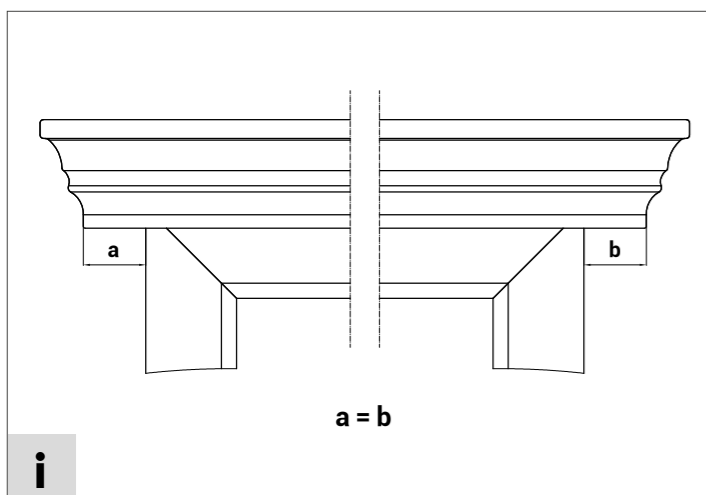
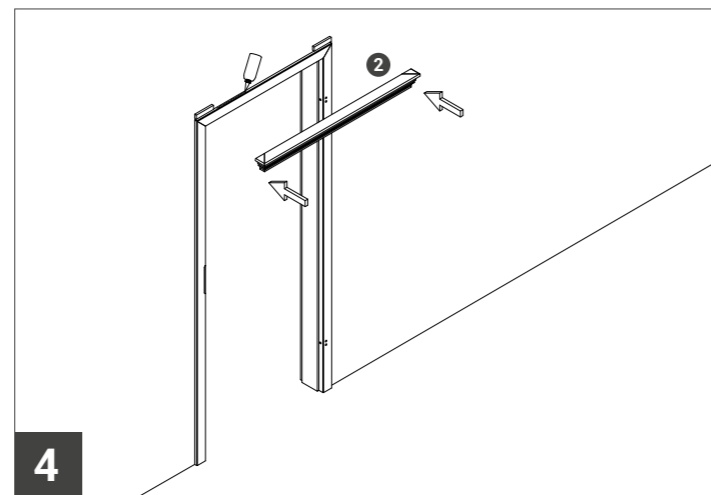
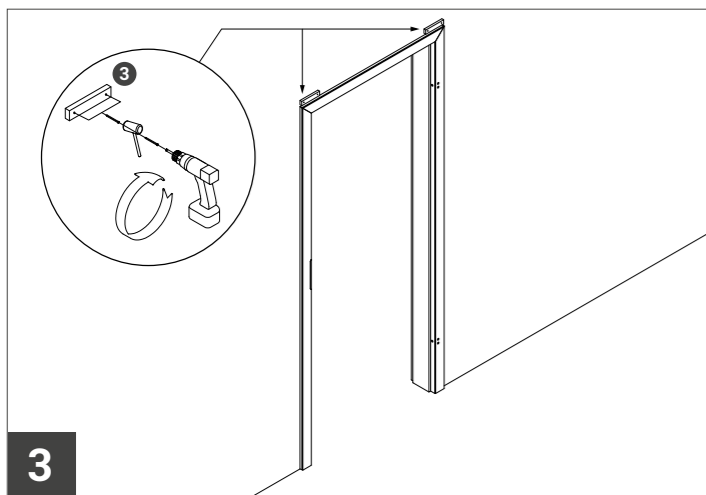

## **UWAGA!**

Ościeżnica powinna być montowana w pomieszczeniach z wykończonymi ścianami i podłogami (malowane, tapetowanie, kafelkowanie, układanie paneli podłogowych, wykładzin itp.). Maksymalna wilgotność pomieszczeń nie może przekraczać 60%. Nie należy montować ościeżnicy na świeżo wymurowanym lub otynkowanym murze. Przed montażem należy sprawdzić wszystkie elementy ościeżnicy pod kątem występowania wad jakościowych. Zamontowane elementy z widocznymi wadami nie podlegają reklamacji. Do montażu nie zaleca się stosowania taśm malarskich pokrytych warstwą kleju kauczukowego. Taśmę malarską należy usunąć do 2 godzin od jej naklejenia. Nie należy narażać drzwi na trzaskanie ani obciążać skrzydła drzwiowego dodatkowymi ciężarami, które mogą naruszać ustawienie okuć i pogorszyć funkcjonowanie drzwi.

## **IMPORTANT!**

The door frame should be installed in rooms with finished walls and floor (after painting, wallpapering, tiling, laying floor panels, etc.). Maximum air humidity in rooms should not exceed 60%. The door frame should not be installed in a newly built or freshly plastered wall. Before installing the door frame, all elements should be checked for quality defects. Installed elements with visible defects are excluded from complaints. It is not recommended to use painter's tapes covered with rubber glue. The painter's tape should be removed within two hours from the time when it was stuck. The door should not be exposed to slamming and no additional loads should be imposed on the door leaf, as it may affect the setting of ferrules and worsen functioning of the door.

## **ВНИМАНИЕ!**

Монтаж коробки следует производить в помещениях с законченными отделочными работами на полу и стенах (покраска, клеение обоев, плиток, монтаж ламината, линолеума итд.), Максимальная влажность помещения не может превышать более 60%. Не следует монтировать коробку на свежей кладке или штукатурке. Перед монтажом следует проверить товар по качеству. Претензия по браку не принимается к установленным и замонтированным дверным коробкам если брак можно было заметить перед началом монтажа. Не рекомендуется использование малярских лент покрытых слоем каучукового клея. Другие малярские ленты следует удалить с элемента коробки в течение 2 часов от наклеения. Не рекомендуется хлопотать недавно замонтированными дверями, а также не следует подвергать двери дополнительным нагрузкам, которые могут нарушить крепления и ухудшить функционирование дверных полотен.



**Classen-Pol S.A.**

ul. Wyzwolenia / 44-292 Zwonowice k. Rybnika

tel.: +48 (32) 429 20 00

fax: +48 (32) 429 22 00

**[www.classen.pl](http://www.classen.pl)**

e-mail: [biuro@classen.com.pl](mailto:biuro@classen.com.pl)