

CLASSE^{EN}

TÜREN KATALOG

2023





SCHAFFEN SIE
ein Interieur
MIT CHARAKTER



ERLÄUTERUNGEN DER SYMBOLE.....	6
LACKIERTE TÜREN.....	8
CPL TÜREN.....	22
LOFT TÜREN	30
KLIMAKLASSE II UND III	38
WANDSCHIEBESYSTEM	40
KRONE & ABDECKLEISTEN	41
VERSTELLBARE ZARGE	42
VERSTELLBARE ZARGE FÜR STUMPFE TÜREN.....	43
BLOCKZARGE.....	44
OBERFLÄCHEN	45
TÜREN-ABC – INFORMATIONSBANK	46

ERLÄUTERUNGEN DER SYMBOLE

TÜRART

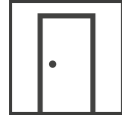

Einflügelige Türen

Die häufigste Türart, die in der Bauindustrie weit verbreitet ist. Je nach Kollektion und Verwendungszweck werden Flügelbreiten von 60 bis 100 cm verwendet. Die für die gewählte Kollektion verfügbaren Breiten finden Sie immer neben diesem Symbol aufgeführt.

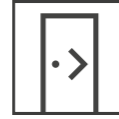

Einflügelige Schiebetüren

Ein Türflügel, der sich öffnet, indem er an einer Wand entlang gleitet wird. Schiebetüren gibt es nur mit einer geraden, stumpfen Kante.

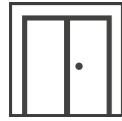

Zweiflügelige Türen

Eine Türart, die für sehr breite Durchgangsöffnungen verwendet wird. Je nach Kollektion und Verwendungszweck wird eine Gesamtbreite von 120 bis 200 cm für beide Flügel verwendet. Aktiv- und Passivflügel sind nur in gefälzter Ausführung erhältlich. Die für die gewählte Kollektion verfügbaren Breiten finden Sie immer neben diesem Symbol.

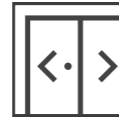

Zweiflügelige Schiebetüren

Zwei Türflügel werden für sehr breite Durchgangsöffnungen verwendet. Das Schiebesystem wird an der Wand befestigt. Schiebetüren sind nur mit einer geraden, stumpfen Kante erhältlich.

FALZART



Hard Edge K

Die weit verbreitete und ästhetisch ansprechende K-Falzprofilkante ist die Standardausführung der Türflügelkante. Die K-Profilkante ist stilvoll und zeitlos.



Hard Edge B

Eine gerade Kante für stumpfe Türen, zeitlos, ästhetisch und dauerhaft. Diese Lösung erhöht den optischen Wert, da die Tür eine einheitliche Oberfläche mit der Zarge bildet.



Hard Edge PF

Eine abgerundete Türflügelkante mit einem Radius von 4 mm, die mit flexiblen CPL-Laminaten bearbeitet wird, die dank der modernen Technologie der Plattenbearbeitung - Postforming - hergestellt wird. Charakteristische Merkmale: Abriebfestigkeit und Sicherheit.

KONSTRUKTION UND TÜRFÜLLUNG



Röhrespanplatte

Eine Konstruktion, die aus einer Röhrespanplatte auf Holzbasis besteht, die zwischen einem Rahmen aus Nadelholz / MDF eingefügt ist. Ein auf diese Weise konstruierter Türflügel garantiert eine hohe Stabilität und eine erhöhte Schalldämmung.



Wabeneinlage

Hochspezialisierter Karton mit wabenähnlichem Aufbau und Struktur, der als standardmäßige stabilisierende Füllung zwischen der Struktur / dem Rahmen des Türflügels dient.



Classen Hard

Verstärkter Rahmen, der aus zwei Strukturelementen besteht: Nadelholz- / MDF-Rahmen, die Füllung besteht aus hochspezialisiertem Karton. Diese Lösung garantiert eine höhere Steifigkeit des Türflügels und eine höhere Verzugfestigkeit.

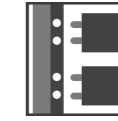

Rahmenkonstruktion

Es besteht aus einzelnen Elementen komplett aus MDF gefertigt, furniert mit Classen-Dekoren, zusammengefügt mit stabilen Holzdübel.

TÜRAUSFÜHRUNG



IRIDIUM

Laminat mit hoher Kratz- und Abriebfestigkeit, aus mehreren Schichten heiß gepresst, mit speziell getränkten Klebstoffen, überzogen mit einem haltbaren Overlay-Lack.

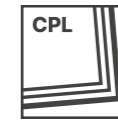

CPL

Ein Laminat mit sehr hoher Kratz- und Abriebfestigkeit, bestehend aus vier heißgepressten Schichten, getränkt mit Spezialklebstoffen, oberflächenbeschichtet mit einem dauerhaften Overlay-Lack. Die Hauptvorteile sind die besondere Kratz- und Abriebfestigkeit, die Hitze- und UV-Beständigkeit sowie die Chemikalienbeständigkeit.



LAK UV

HDF-Oberfläche mit Grundierung und ökologischem, durch UV-Strahlen gehärtetem Lack. Die Standardfarbe LAK weiß entspricht RAL 9003.



LAK UV Pure

HDF-Oberfläche, beschichtet mit ökologischem Lack und einer Polyurethan-Grundierung, die eine samtig-glatte Oberfläche des Flügels erzeugt. Die Standardfarbe LAK weiß entspricht RAL 9003.



RAL-Farben

Die Türen können gegen Aufpreis in RAL-Farben ausgeführt werden. Mindestbestellmenge - 3 SETs (Türblatt + Zarge). Alle Kollektionen in RAL sind mit Polyurethanlacken beschichtet.

LACKIERTE TÜREN

Eine exquisite Kombination aus modernem Design und hoher Ausführungsqualität. In unseren Kollektionen sind sie meist in zeitlosem Weiß gehalten, was sie zu einem hervorragenden Mittel macht, um einen Innenraum optisch zu vergrößern. Das minimalistische Dekor verleiht ihnen einen eleganten Charakter. Die Oberfläche der lackierten Flügel ist vollkommen glatt. Die Türen sind leicht zu reinigen und zu pflegen. Sie zeichnen sich außerdem durch eine hohe Haltbarkeit und Widerstandsfähigkeit gegen Beschädigungen aus, was sie über Jahre hinweg zu einer guten Investition macht.



SIE BEVORZUGEN SCHLICHTHEIT UND EINFARBIGE FARBEN? Sie finden sie in lackierten Türen mit einem minimalistischen Design. Mit ihnen können Sie den eleganten und zurückhaltenden Charakter Ihres Hauses unterstreichen.

SIE LIEBEN KRÄFTIGE FARBEN? Haben Sie das Gefühl, dass sie Ihre Persönlichkeit zum Ausdruck bringen? Geben Sie sie nicht auf! Lackierte Türen harmonisieren selbst mit den verrücktesten Farbpaletten und bringen ein Gleichgewicht in Ihre Inneneinrichtung.

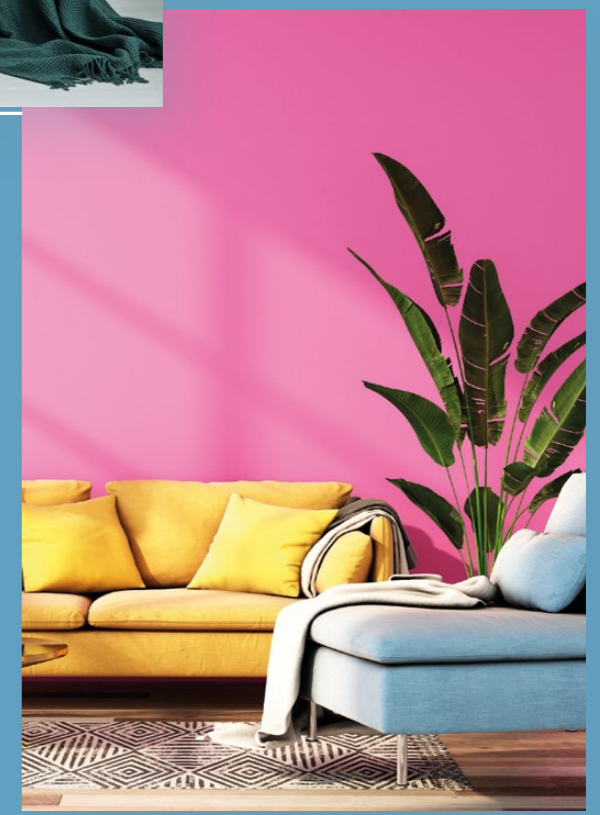

Lackierte Türen

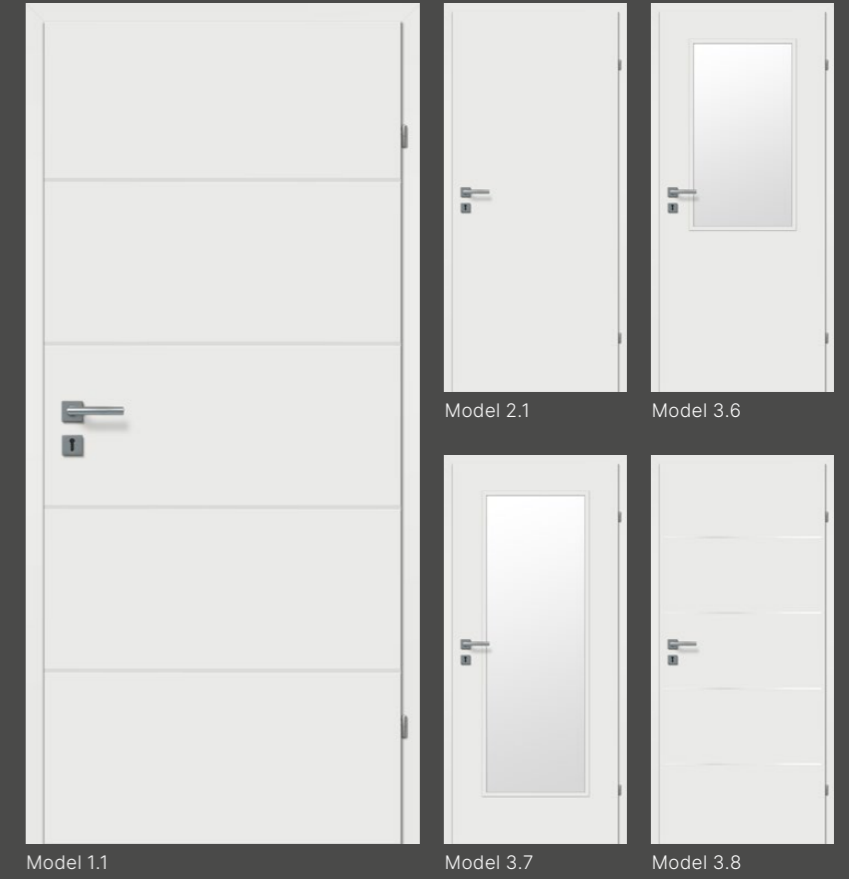

MODELLE

EINZELHEITEN



Fräsung (Modell 1.1)



Aluminium Leiste (Modell 3.8)



Gerade "L" Form (Modell 3.6, 3.7)

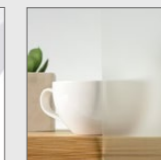

Satinier Glas (Modell 3.6, 3.7)

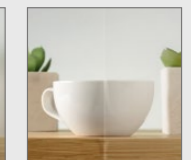

Transparent Glas (Modell 3.6, 3.7)

TÜRSPEZIFIKATION

- Röhrenspann oder Wabe (Wabe-Konstruktion nicht möglich bei Modellen mit Alustreifen!)
- Scharniere: 2-Teilige
- Schloß Typ: 72/55 regulärer Schlüssel
- standard UV-Lack oder UV-Pure Lack

OPTIONEN

Zubehör/Ausführung:

- Höhe 2110 mm
- Sondermaße Breite und Höhe
- PZ Schloß
- WC-Schloß
- Türblatt ohne Schlüssellochbohrung
- 3-teiliges Band (Produzent SFS)
- Lüftungsgitter unten (PVC)
- Lüftungszuschnitt unten

Doppelflügeltüren:

- Doppelflügeltür Teilung in Standard DIN Türflügel. Preiszuschlag für Passivtür. Türen immer symetrisch (gleichbreit)
- Sondermaße möglich
- Doppelflügeltür Zarge
- Doppelflügeltür Durchgangszarge

Schiebetüren:

- Softclose - Nur für Einflügelige Türen und nur einseitig (beim Schliessen der Tür)
- Stahlhandgriff Nickel
- Stahlhandgriff Schwarz
- Griffmuschel PCV (weiss)
- Hackenschloß für BB oder WC Schloß

EMPFOHLENE TÜRZARGEN

- verstellbare UV-lackierte Türzarge

Lackiert UV und UV Pure



Lackierte Türen

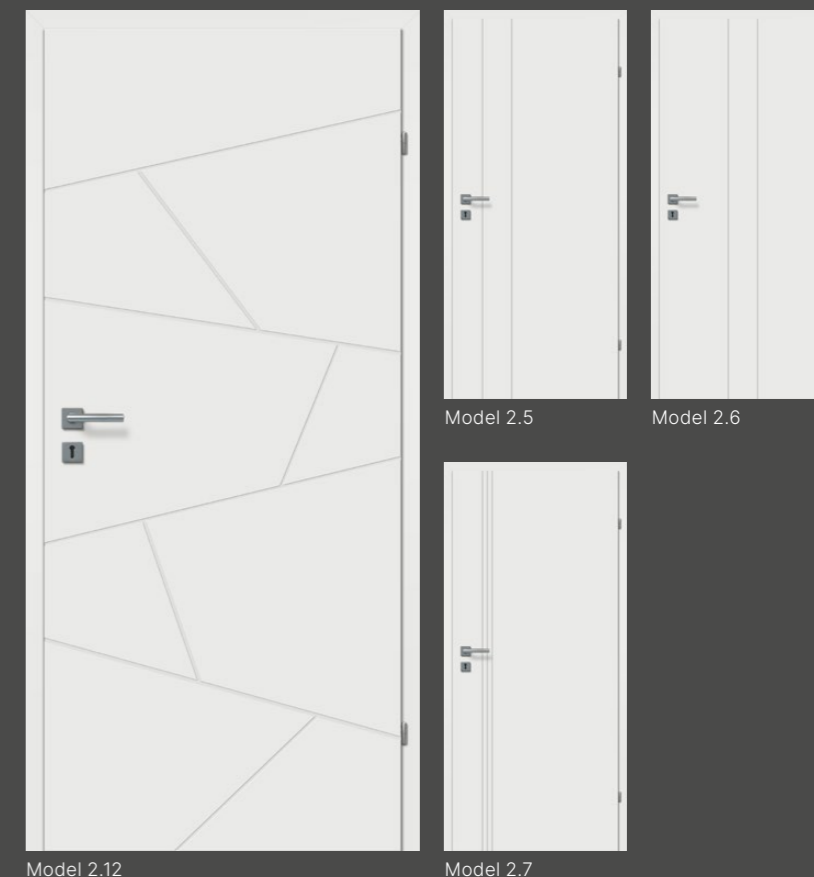

MODELLE

EINZELHEITEN



Fräsung

TÜRSPEZIFIKATION

- Röhrenspann oder Wabe
- standard UV-lack und UV Pure Lack
- Scharniere: 2-Teilige
- Schloß Typ: 72/55 regulärer Schlüssel

OPTIONEN

Zubehör/Ausführung:

- Höhe 2110 mm
- Sondermaße Breite und Höhe
- PZ Schloß
- WC-Schloß
- Türblatt ohne Schlüssellochbohrung
- 3-teiliges Band (Produzent SFS)
- Lüftungsgitter unten (PVC)
- Lüftungszuschnitt unten

Doppelflügeltüren:

- Doppelflügeltür Teilung in Standard DIN Türflügel. Preiszuschlag für Passivtür. Türen immer symetrisch (gleichbreit)
- Sondermaße möglich
- Doppelflügeltür Zarge
- Doppelflügeltür Durchgangszarge

Schiebetüren:

- Softclose - Nur für Einflügelige Türen und nur einseitig (beim Schliessen der Tür)
- Stahlhandgriff Nickel
- Stahlhandgriff Schwarz
- Griffmuschel PCV (weiss)
- Hackenschloß für BB oder WC Schloß

EMPFOHLENE TÜRZARGEN

- verstellbare UV-lackierte Türzarge

Lackiert UV und UV Pure



9003

9016

9010

Lackierte Türen

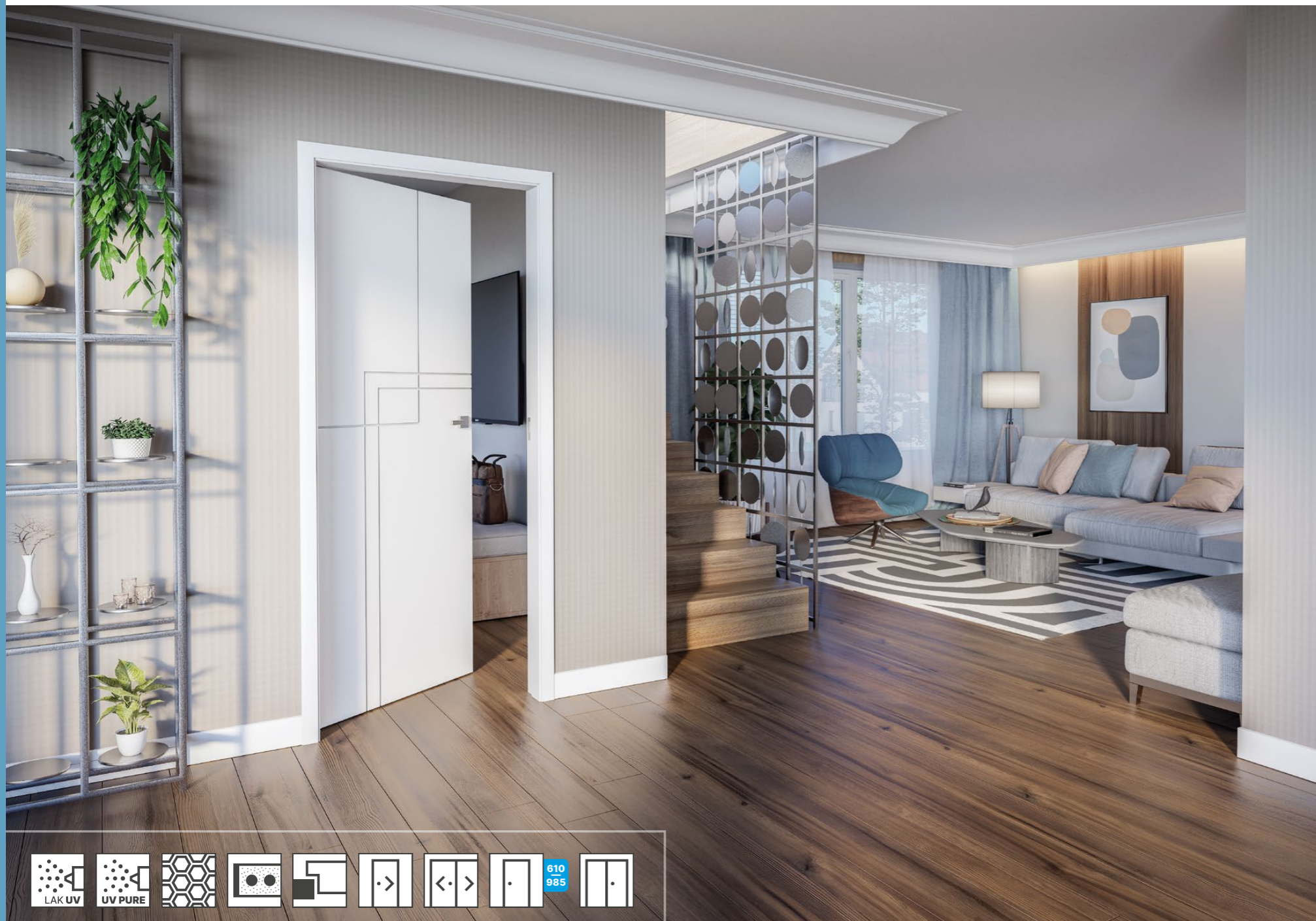

MODELLE

EINZELHEITEN

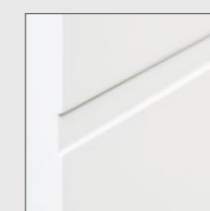

Fräsung

TÜRSPEZIFIKATION

- Röhrenspann oder Wabe
- standard UV-lack und UV Pure Lack
- Scharniere: 2-Teilige
- Schloß Typ: 72/55 regulärer Schlüssel

OPTIONEN

Zubehör/Ausführung:

- Höhe 2110 mm
- Sondermaße Breite und Höhe
- PZ Schloß
- WC-Schloß
- Türblatt ohne Schlüssellochbohrung
- 3-teiliges Band (Produzent SFS)
- Lüftungsgitter unten (PVC)
- Lüftungszuschnitt unten

Doppelflügeltüren:

- Doppelflügeltür Teilung in Standard DIN Türflügel. Preiszuschlag für Passivtür. Türen immer symetrisch (gleichbreit)
- Sondermaße möglich
- Doppelflügeltür Zarge
- Doppelflügeltür Durchgangszarge

Schiebetüren:

- Softclose - Nur für Einflügelige Türen und nur einseitig (beim Schliessen der Tür)
- Stahlhandgriff Nickel
- Stahlhandgriff Schwarz
- Griffmuschel PCV (weiss)
- Hackenschloß für BB oder WC Schloß

EMPFOHLENE TÜRZARGEN

- verstellbare UV-lackierte Türzarge

Lackiert UV und UV Pure



Lackierte Türen



MODELLE

EINZELHEITEN



Fräsung
Gerade "L" Form (Modell 3.11, 3.12)
Satinert Glas mit Applikation (Modell 3.11, 3.12)

TÜRSPEZIFIKATION

- Röhrenspann oder Wabe
- standard UV Pure Lack
- Scharniere: 2-Teilige
- Schloß Typ: 72/55 regulärer Schlüssel

OPTIONEN

- Zubehör/Ausführung:**
- Höhe 2110 mm
 - Sondermaße Breite und Höhe
 - PZ Schloß
 - WC-Schloß
 - Türblatt ohne Schlüssellochbohrung
 - 3-teiliges Band (Produzent SFS)
 - Lüftungszuschnitt unten

Doppelflügeltüren:

- Doppelflügeltür Teilung in Standard DIN Türflügel. Preiszuschlag für Passivtür. Türen immer symetrisch (gleichbreit)
- Sondermaße möglich
- Doppelflügeltür Zarge
- Doppelflügeltür Durchgangszarge

Schiebetüren:

- Softclose - Nur für Einflügelige Türen und nur einseitig (beim Schliessen der Tür)
- Stahlhandgriff Nickel
- Stahlhandgriff Schwarz
- Griffmuschel PCV (weiss)
- Hackenschloß für BB oder WC Schloß

EMPFOHLENE TÜRZARGEN

- verstellbare UV-lackierte Türzarge

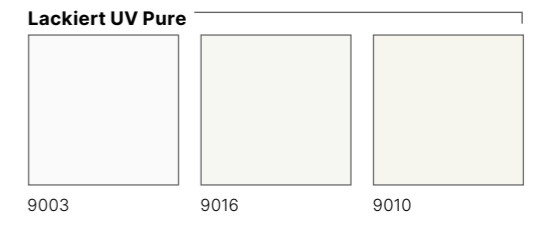

Lackierte Stiltüren

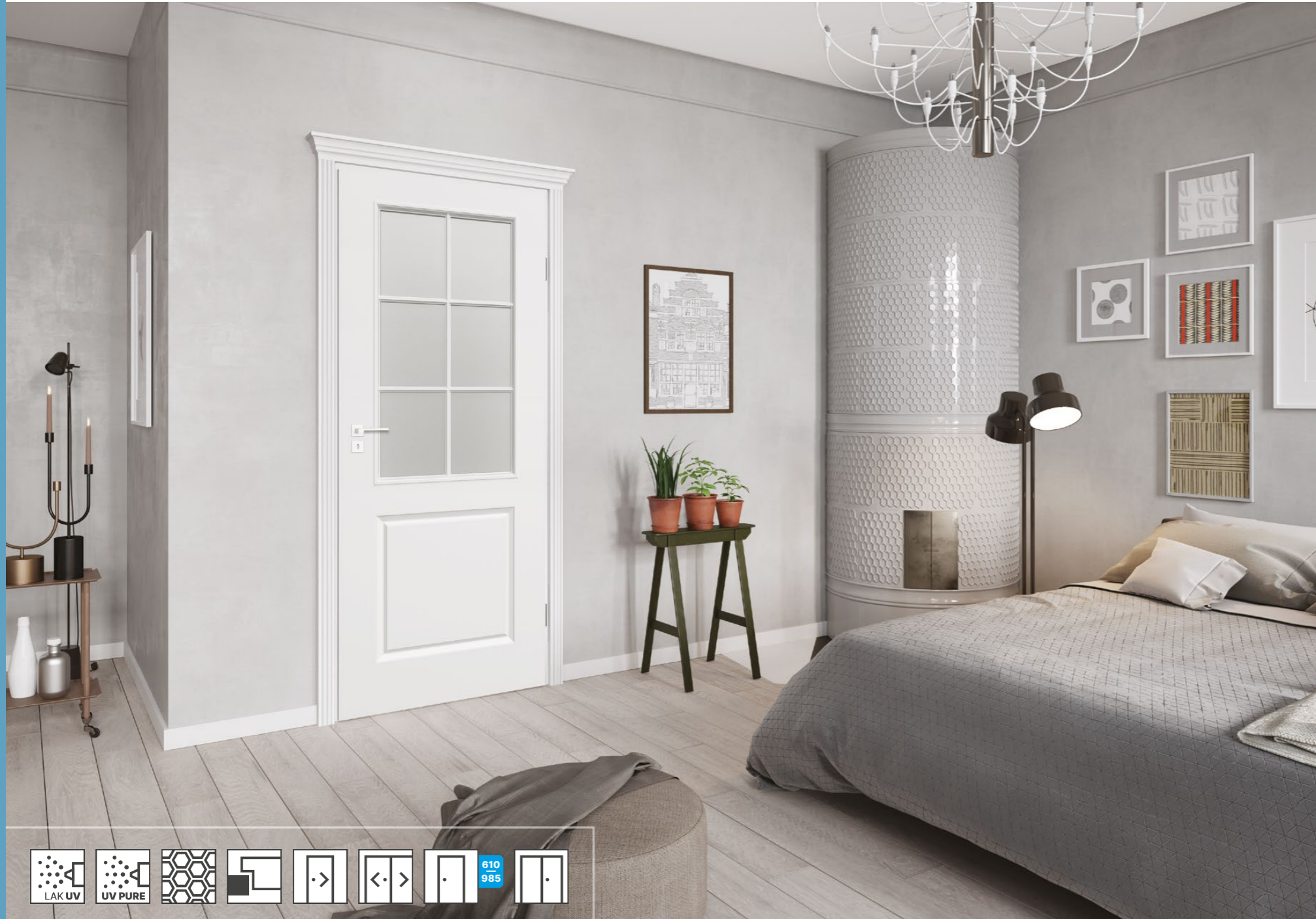

MODELLE

EINZELHEITEN



Fräsung



Gerade "L" Form
(Modell 3.18 - 3.20)

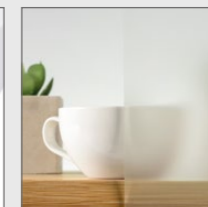

Satiniert Glas



Transparent Glas

TÜRSPEZIFIKATION

- Wabe
- standard UV-lack und UV Pure Lack
- Scharniere: 2-Teilige
- Schloß Typ: 72/55 regulärer Schlüssel

OPTIONEN

Zubehör/Ausführung:

- PZ Schloß
- WC-Schloß
- Türblatt ohne Schlüssellochbohrung
- 3-teiliges Band (Produzent SFS)
- Lüftungszuschnitt unten
- Sondermaße nicht möglich

Doppelflügeltüren:

- Doppelflügeltür Teilung in Standard DIN Türflügel. Preiszuschlag für Passivtür. Türen immer symetrisch (gleichbreit)
- Doppelflügeltür Zarge
- Doppelflügeltür Durchgangszarge

Schiebetüren:

- Softclose - Nur für Einflügelige Türen und nur einseitig (beim Schliessen der Tür)
- Stahlhandgriff Nickel
- Stahlhandgriff Schwarz
- Griffmuschel PCV (weiss)
- Hackenschloß für BB oder WC Schloß
- Sondermaße nicht möglich

EMPFOHLENE TÜRZARGEN

- verstellbare UV-lackierte Türzarge

Lackiert UV und UV Pure



9003

9016

9010

Lackierte Stiltüren

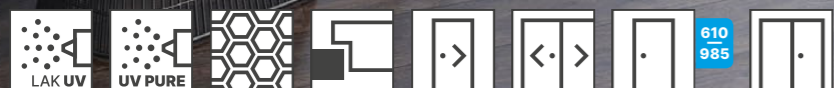
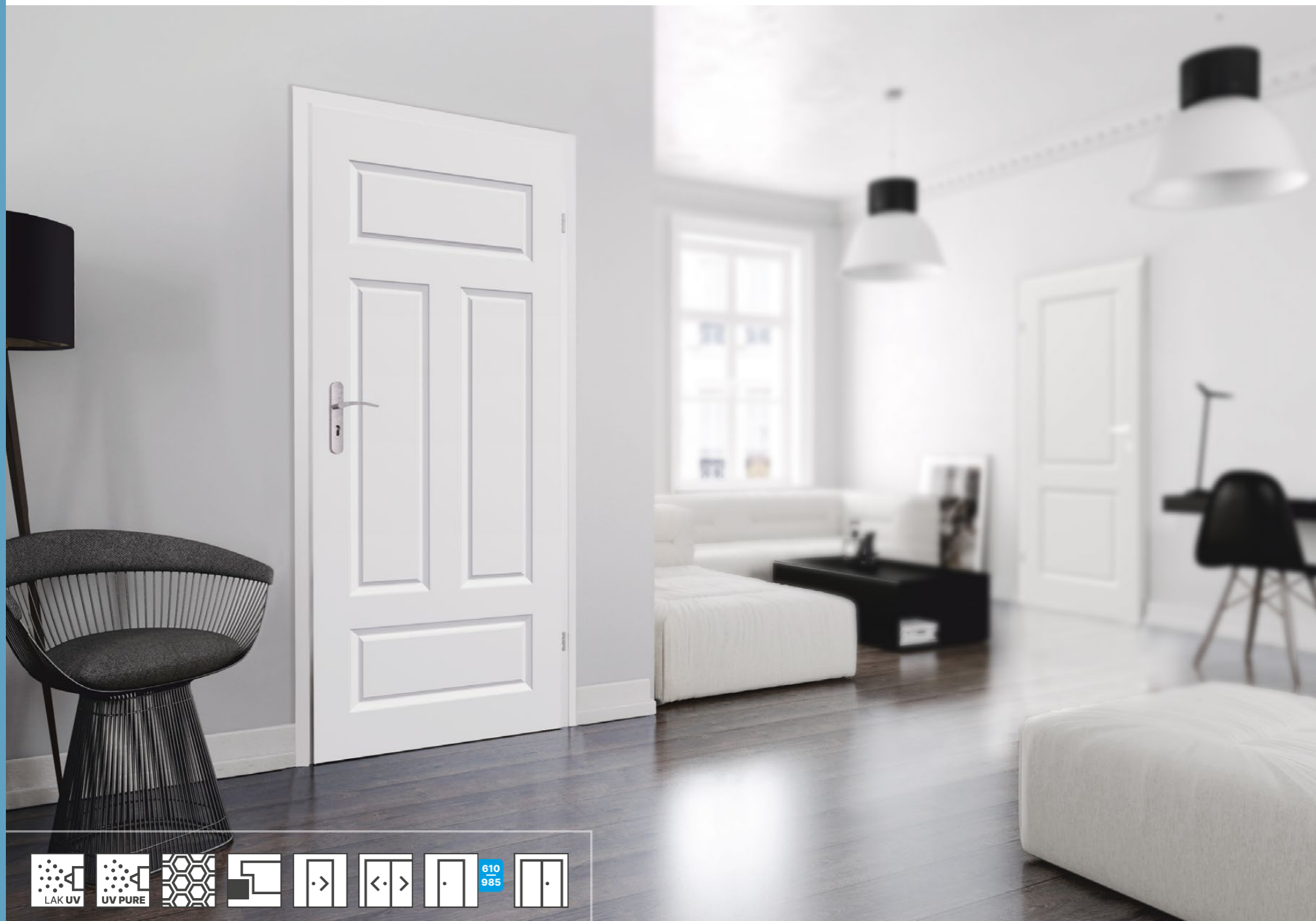

MODELLE

EINZELHEITEN

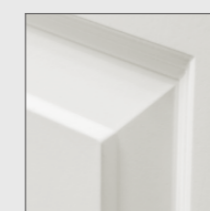

Fräsung



Gerade "L" Form
(Modell 3.15 - 3.17)

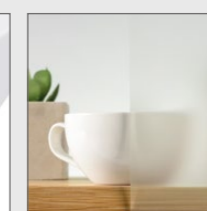

Satiniert Glas

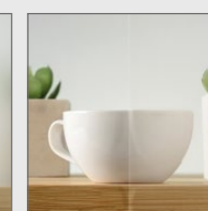

Transparent Glas

TÜRSPEZIFIKATION

- Wabe
- standard UV-lack und UV Pure Lack
- Scharniere: 2-Teilige
- Schloß Typ: 72/55 regulärer Schlüssel

OPTIONEN

- PZ Schloß
- WC-Schloß
- Türblatt ohne Schlüssellochbohrung
- 3-teiliges Band (Produzent SFS)
- Lüftungsgitter unten (PVC)
- Lüftungszuschnitt unten

Doppelflügeltüren:

- Doppelflügeltür Teilung in Standard DIN Türflügel. Preiszuschlag für Passivtür. Türen immer symetrisch (gleichbreit)
- Doppelflügeltür Zarge
- Doppelflügeltür Durchgangszarge

Schiebetüren:

- Softclose - Nur für Einflügelige Türen und nur einseitig (beim Schliessen der Tür)
- Stahlhandgriff Nickel
- Stahlhandgriff Schwarz
- Griffmuschel PCV (weiss)
- Hackenschloß für BB oder WC Schloß
- Sondermaße nicht möglich

EMPFOHLENE TÜRZARGEN

- verstellbare UV-lackierte Türzarge

Lackiert UV und UV Pure



9003

9016

9010

CPL TÜREN

Universell und somit vielseitig einsetzbar. Sie funktionieren in jedem Raum – von der Küche über das Wohnzimmer bis hin zum Wohn und Badezimmer. Sie können sich ein durchgängig stimmiges Design schaffen. Die CPL Oberfläche ist langlebig und kratzfest. Ihr Vorteil ist auch die Vielfalt an Designs, die den aktuellen Trends entsprechen und die Textur von Holz widerspiegeln. Darunter finden Sie nicht nur klassische Beige- und Brauntöne, sondern auch Weiß-, Grau- und Anthrazittöne.



SKANDINAVISCHES INTERIEUR MIT EINEM Hauch von BO HO Stil. Eine interessante Kombination für diejenigen, die nach einem Weg suchen die Einfachheit des skandinavischen Stils zu brechen.

KLASSISCH ABER NICHT LANGWEILIG. Du suchst nach einem zeitlosen und trotzdem unverwechselbaren Stil? Setze auf CPL Türen!



CPL Türen

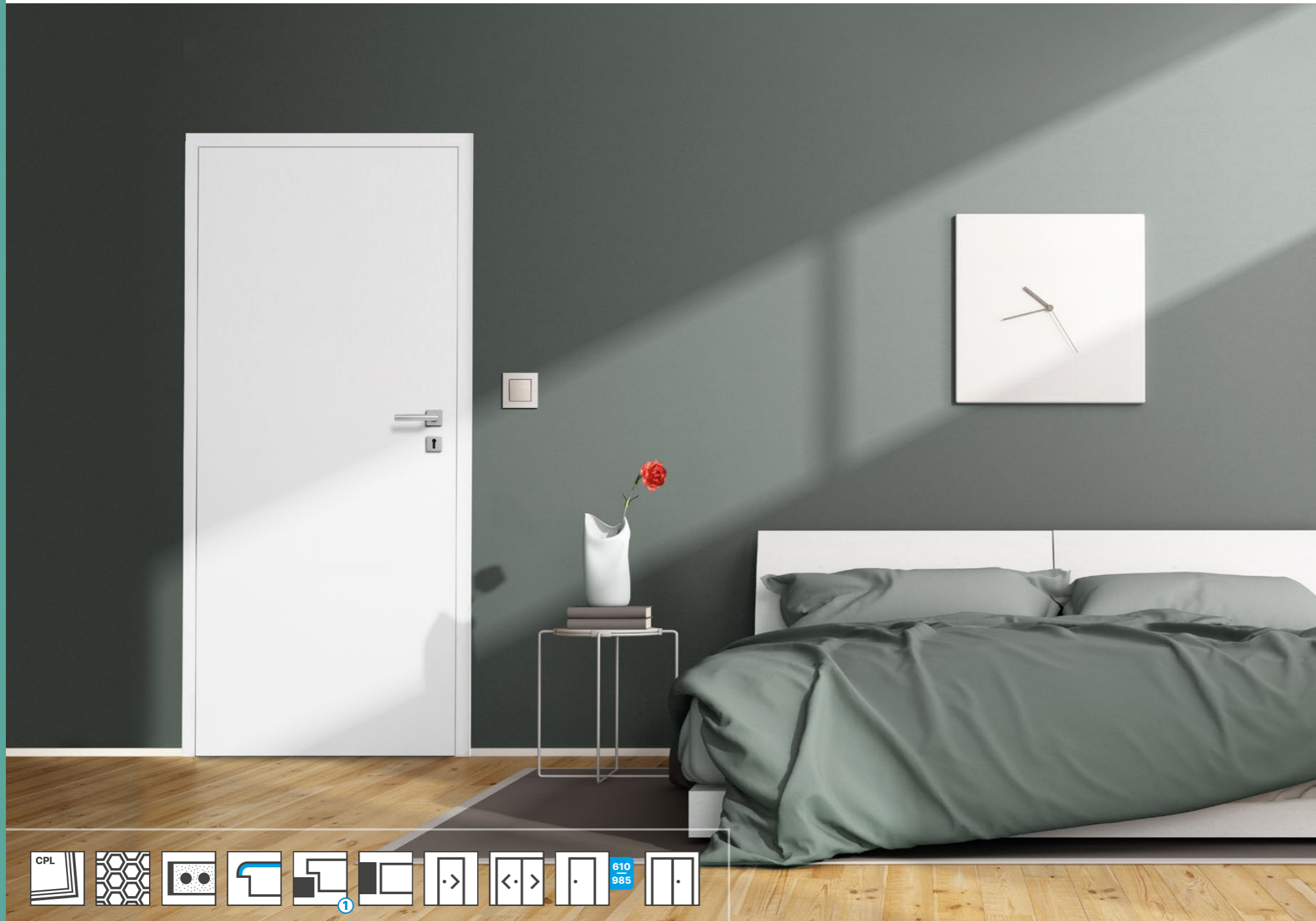

MODELLE

EINZELHEITEN



Gerade "L" Form
(Modell 4.2-4.4)

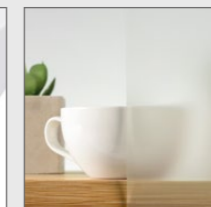

Satiniert Glas
(Modell 4.2-4.4)

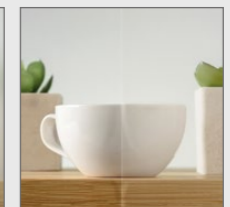

Transparent Glas
(Modell 4.2-4.4)

TÜRSPEZIFIKATION

- Röhrenspann oder Wabe

Gefälztes Türblatt:

- Scharniere: 2-Teilige
- Schloß Typ: 72/55 regulärer Schlüssel

Stumpfes Türblatt:

- möglich mit Oberfläche CPL weiß 9003 / 9016 / 9010
- zwei Stellen für verdeckte 3D-Scharniere
- Magnetschloß: BB -Schloß / WC-Schloß / Patent Zylinder / ohne Schlüssellochbohrung

OPTIONEN

Zubehör/Ausführung:

- Höhe 2110 mm
- Sondermaße Breite und Höhe
- PZ Schloß
- WC-Schloß
- Türblatt ohne Schlüssellochbohrung
- 3-teiliges Band (Produzent SFS)
- Lüftungsgitter unten (PVC)
- Lüftungszuschnitt unten

Doppelflügeltüren:

- Doppelflügeltür Teilung in Standard DIN Türflügel. Preiszuschlag für Passivtür. Türen immer symetrisch (gleichbreit)
- Sondermaße / abweichende Türflügel
- Doppelflügeltür Zarge
- Doppelflügeltür Durchgangszarge

Schiebetüren:

- Softclose - Nur für Einflügelige Türen und nur einseitig (beim Schliessen der Tür)
- Stahlhandgriff Nickel
- Stahlhandgriff Schwarz
- Griffmuschel PCV
- Hackenschloß für BB oder WC Schloß

EMPFOHLENE TÜRZARGEN

- verstellbare CPL Türzarge
- verstellbare stumpfe CPL Türzarge
- Blockzarge (nicht möglich bei CPL Hamilton Eiche und CPL Kaschmir)

CPL



CPL



¹ | Nur mit K-Falz erhältlich.

CPL Türen



MODELLE

EINZELHEITEN

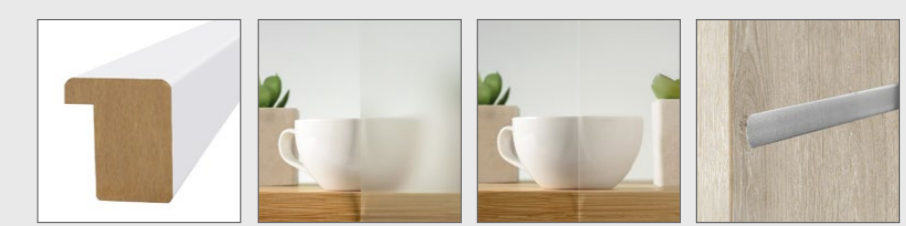

Gerade "L" Form (Modell 4.5-4.6) | Satiniert Glas (Modell 4.5-4.6) | Transparent Glas (Modell 4.5-4.6) | Aluminium Leiste 8 mm

TÜRSPEZIFIKATION

- Rohrenspond, Hard Konstruktion mit wabe
- Aluminium Leiste ist flach mit der Türoberfläche montiert
- Gefälztes Türblatt:**
 - Scharniere: 2-Teilige
 - Schloß Typ: 72/55 regulärer Schlüssel
- Stumpfes Türblatt:**
 - möglich mit Oberfläche CPL weiß 9003 / 9016 / 9010
 - zwei Stellen für verdeckte 3D-Scharniere
 - Magnetschloß: BB -Schloß / WC-Schloß / Patent Zylinder / ohne Schlüssellochbohrung

OPTIONEN

- Zubehör/Ausführung:**
- Höhe 2110 mm
 - Sondermaße Breite und Höhe
 - Wabe-Konstruktion (nicht möglich bei Modellen mit Alustreifen!)
 - PZ Schloß
 - WC-Schloß
 - Türblatt ohne Schlüssellochbohrung
 - 3-teiliges Band (Produzent SFS)
 - Lüftungsgitter unten (PVC)
 - Lüftungszuschnitt unten

Doppelflügeltüren:

- Doppelflügeltür Teilung in Standard DIN Türflügel. Preiszuschlag für Passivtür. Türen immer symetrisch (gleichbreit)
- Sondermaße / abweichende Türflügel
- Doppelflügeltür Zarge
- Doppelflügeltür Durchgangszarge

Schiebetüren:

- Schiebetür Preiszuschlag
- Masking element 1-Flügelig (Maskierungsleiste)
- Softclose (Nur für Einflügelige Türen und nur einseitig (beim Schliessen der Tür))
- Stahlhandgriff
- Griffmuschel PCV
- Hackenschloß für BB oder WC Schloß

EMPFOHLENE TÜRZARGEN

- verstellbare CPL Türzarge
- verstellbare stumpfe CPL Türzarge
- Blockzarge (nicht möglich bei CPL Hamilton Eiche und CPL Kaschmir)



¹ Nur mit K-Falz erhältlich.

CPL Türen

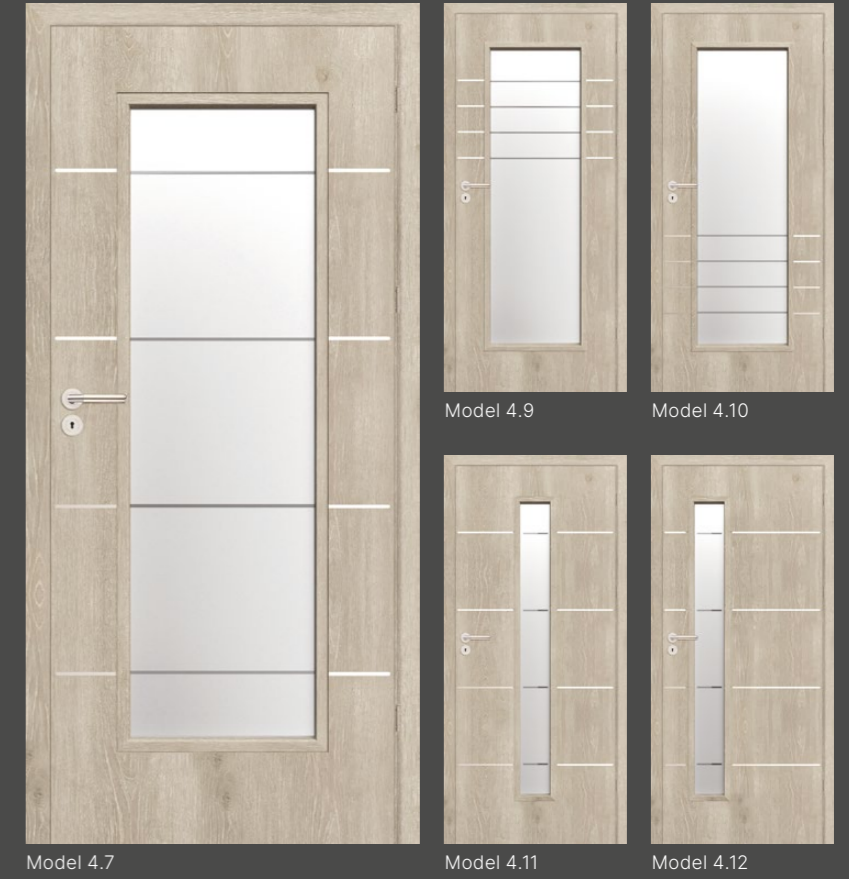
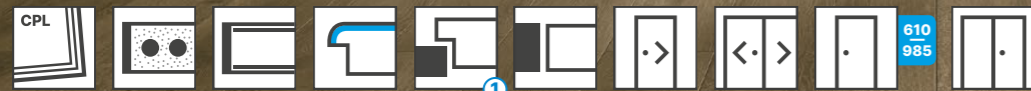
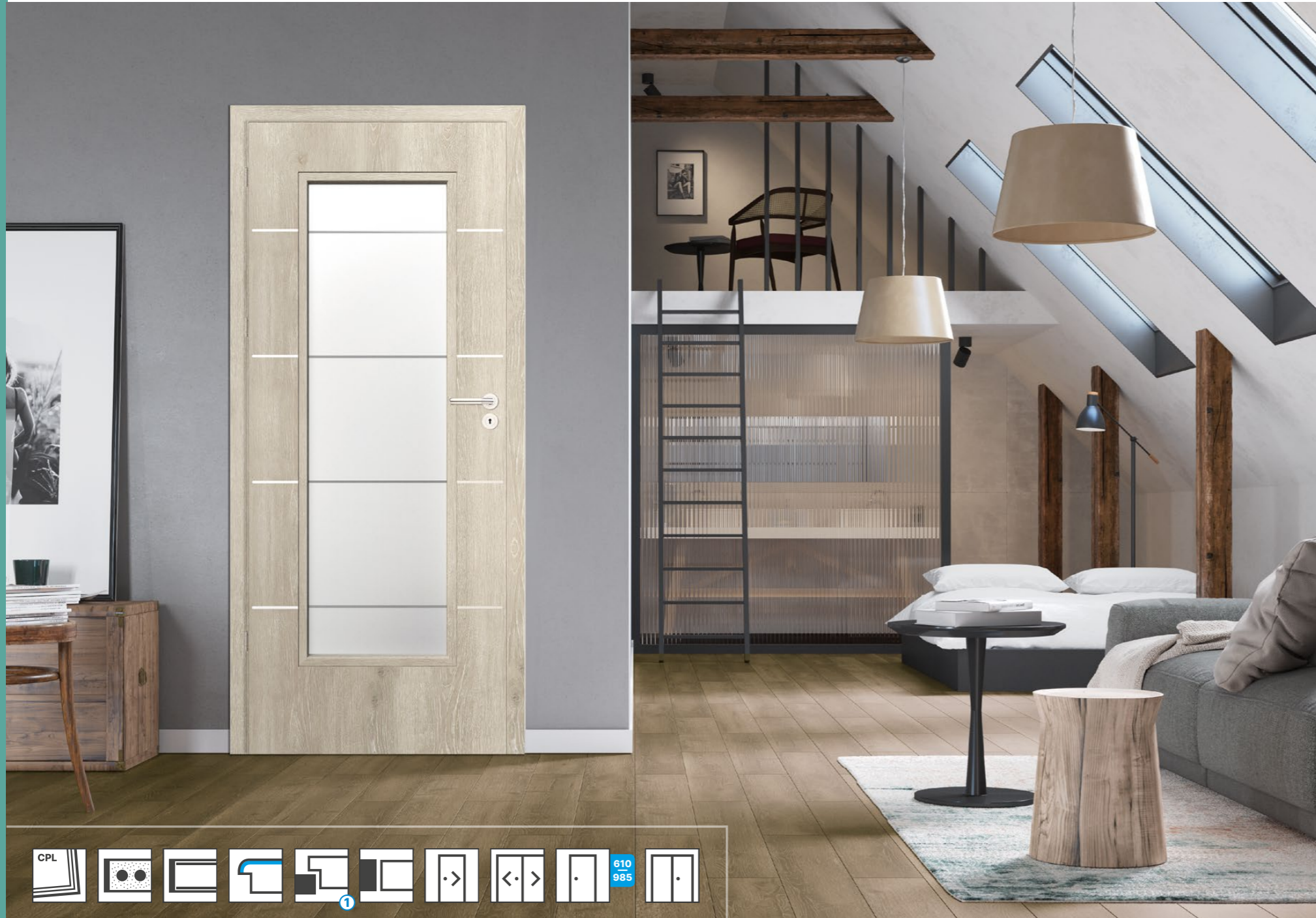

MODELLE

EINZELHEITEN



Gerade "L" Form

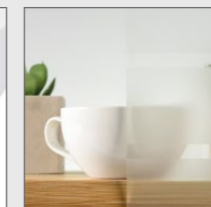

Satiniertes Glas, Siebdruck

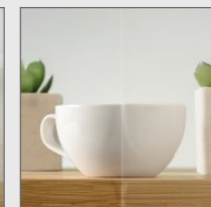

Transparent Glas

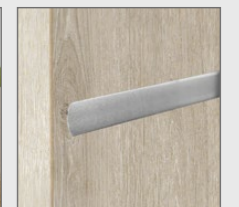

Aluminium Leiste 8 mm

TÜRSPEZIFIKATION

- Rohrenspond, Hard Konstruktion mit wabe
- Aluminium Leiste ist flach mit der Türoberfläche montiert

Gefälztes Türblatt:

- Scharniere: 2-Teilige
- Schloß Typ: 72/55 regulärer Schlüssel

Stumpfes Türblatt:

- möglich mit Oberfläche CPL weiß 9003 / 9016 / 9010
- zwei Stellen für verdeckte 3D-Scharniere
- Magnetschloß: BB -Schloß / WC-Schloß / Patent Zylinder / ohne Schlüssellochbohrung

OPTIONEN

Zubehör/Ausführung:

- Höhe 2110 mm
- Sondermaße Breite und Höhe
- Wabe-Konstruktion (modellen 4.11, 4.12 nicht möglich bei Modellen mit Alustreifen!)
- PZ Schloß
- WC-Schloß
- Türblatt ohne Schlüssellochbohrung
- 3-teiliges Band (Produzent SFS)
- Lüftungsgitter unten (PVC)
- Lüftungszuschnitt unten

Doppelflügeltüren:

- Doppelflügeltür Teilung in Standard DIN Türflügel. Preiszuschlag für Passivtür. Türen immer symetrisch (gleichbreit)
- Sondermaße / abweichende Türflügel
- Doppelflügeltür Zarge
- Doppelflügeltür Durchgangszarge

Schiebetüren:

- Schiebetür Preiszuschlag
- Masking element 1-Flügelig (Maskierungsleiste)
- Softclose (Nur für Einflügelige Türen und nur einseitig (beim Schliessen der Tür))
- Stahlhandgriff
- Griffmuschel PCV
- Hackenschloß für BB oder WC Schloß

EMPFOHLENE TÜRZARGEN

- verstellbare CPL Türzarge
- verstellbare stumpfe CPL Türzarge
- Blockzarge (nicht möglich bei CPL Hamilton Eiche und CPL Kaschmir)

CPL



CPL



¹ | Nur mit K-Falz erhältlich.

LOFT TÜREN

Wenn du große, offene Räume voller Licht, Modernität und Minimalismus magst, aber auch die Gemütlichkeit des Interieurs schätzt, dann ist der Loft-Stil genau das Richtige für dich.

Die Hauptrolle spielen die in einem solchen Innenraum verwendeten Materialien wie Holz, Stahl und Ziegel. Die Farbbasis im Loft-Interieur bilden neutrale Uni-Farben wie gebrochenes Weiß, Schwarz, Anthrazit, Grün und eine ganze Reihe von Grautönen.

Eine Alternative zu Uni-Farben sind Türen, die mit holzähnlicher Oberfläche passend zum Boden oder zu Fußleisten verkleidet sind. Solche Türen werden in Kombination mit einem schwarzen Türrahmen und Handgriff in dieser Farbe phänomenal aussehen.

Loft Türen

CLASSEN SORTIMENT

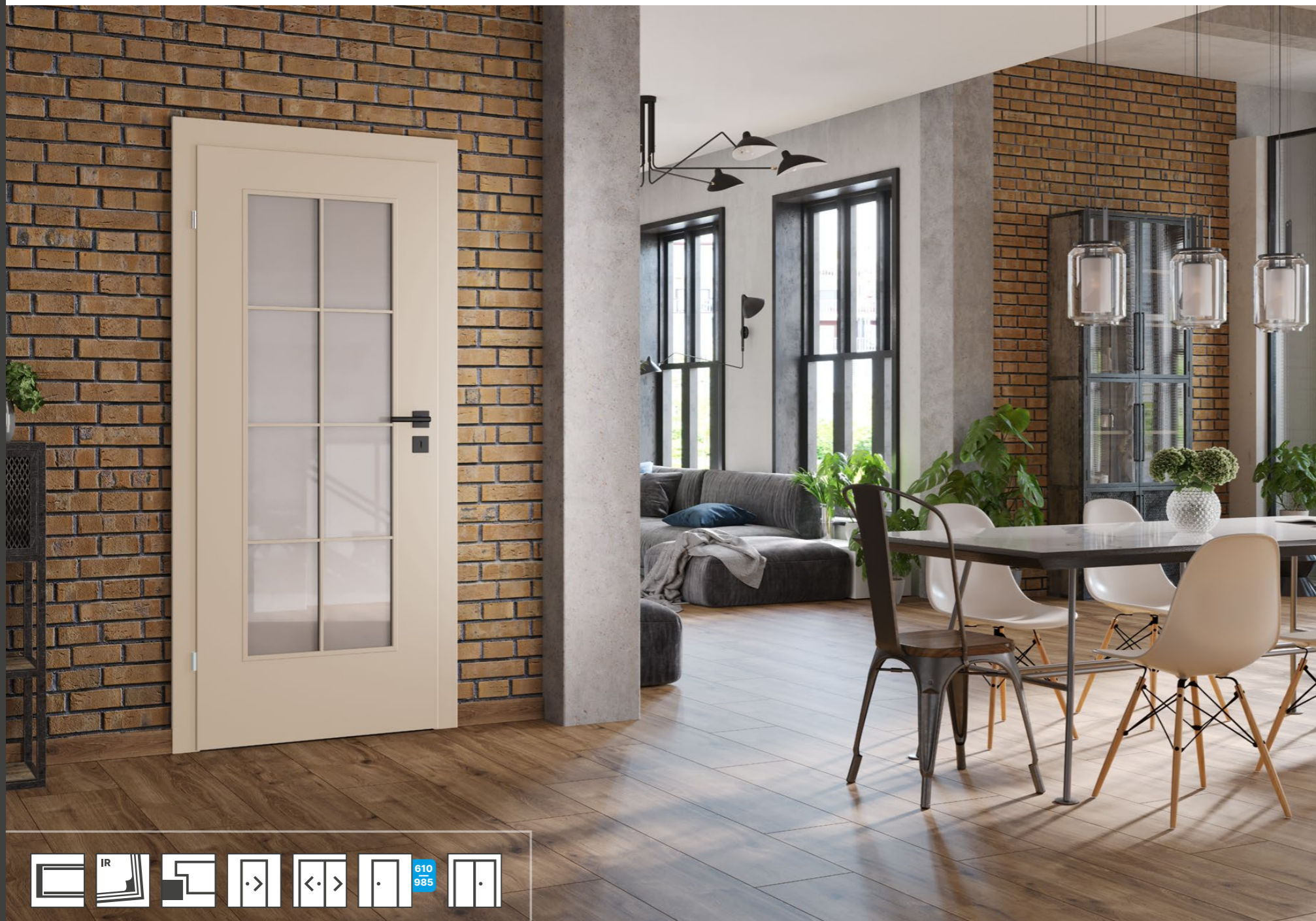

MODELLE

EINZELHEITEN

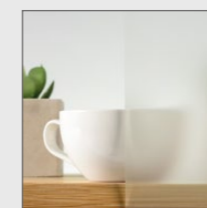

Satiniered Glas
(Modell 7.2, 7.5)

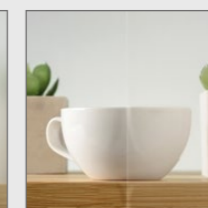

Transparent Glas
(Modell 7.2, 7.5)



Gerade "L" Form
(Modell 7.2, 7.5)

TÜRSPEZIFIKATION

- Hard Konstruktion mit Wabe (M 7.1 auch möglich mit Röhrenspan)
- Scharniere: 2-Teilige
- Schloß Typ: 72/55 regulärer Schlüssel

OPTIONEN

Zubehör/Ausführung:

- Höhe 2110 mm
- Sondermaße Breite und Höhe
- PZ Schloß
- WC-Schloß
- Türblatt ohne Schlüssellochbohrung
- 3-teiliges Band (Produzent SFS)
- Lüftungsgitter unten (PVC)
- Lüftungszuschnitt unten

Doppelflügeltüren:

- Doppelflügeltür Teilung in Standard DIN Türflügel. Preiszuschlag für Passivtür. Türen immer symetrisch (gleichbreit)
- Sondermaße / abweichende Türflügel
- Doppelflügeltür Zarge
- Doppelflügeltür Durchgangszarge

Schiebetüren:

- Sondermaße möglich
- Softclose - Nur für Einflügelige Türen und nur einseitig (beim Schliessen der Tür)
- Stahlhandgriff Nickel
- Stahlhandgriff Schwarz
- Griffmuschel PCV (weiss, silber)
- Hackenschloß für BB oder WC Schloß

EMPFOHLENE TÜRZARGEN

- verstellbare Iridium Türzarge
- Blockzarge

IRIDIUM

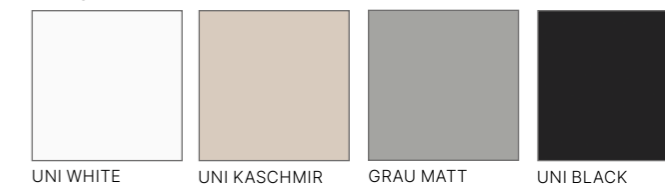

Loft Türen



Model 6.1 Model 6.2 Model 6.3



Model 6.4 Model 6.5 Model 6.6

MODELLE

EINZELHEITEN



Aluminiumleiste, 8 mm Schwarz, bündig mit der Oberfläche

TÜRSPEZIFIKATION

- Röhrenspann
- Aluminium Leiste ist flach mit der Türoberfläche montiert
- Gefälzte Tür:**
- Scharniere: 2-Teilige
- Schloß Typ: 72/55 regulärer Schlüssel

OPTIONEN

- Zubehör/Ausführung:**
- Höhe 2110 mm
 - Sondermaße Breite und Höhe
 - PZ Schloß
 - WC-Schloß
 - Türblatt ohne Schlüssellochbohrung
 - 3-teiliges Band (Produzent SFS)
 - Lüftungsgitter unten (PVC)
 - Lüftungszuschnitt unten

Doppelflügeltüren:

- Doppelflügeltür Teilung in Standard DIN Türflügel. Preiszuschlag für Passivtür. Türen immer symetrisch (gleichbreit)
- Sondermaße / abweichende Türflügel
- Doppelflügeltür Zarge
- Doppelflügeltür Durchgangszarge

Schiebetüren:

- Schiebetür Preiszuschlag
- Masking element 1-Flügelig (Maskierungsleiste)
- Softclose (Nur für Einflügelige Türen und nur einseitig (beim Schliessen der Tür))
- Stahlhandgriff
- Griffmuschel PCV
- Hackenschloß für BB oder WC Schloß

EMPFOHLENE TÜRZARGEN

- verstellbare CPL Türzarge

CPL



HAMILTON EICHE VERTIKALE HAMILTON EICHE HORIZONTAL

Loft Türen

CLASSEN SORTIMENT

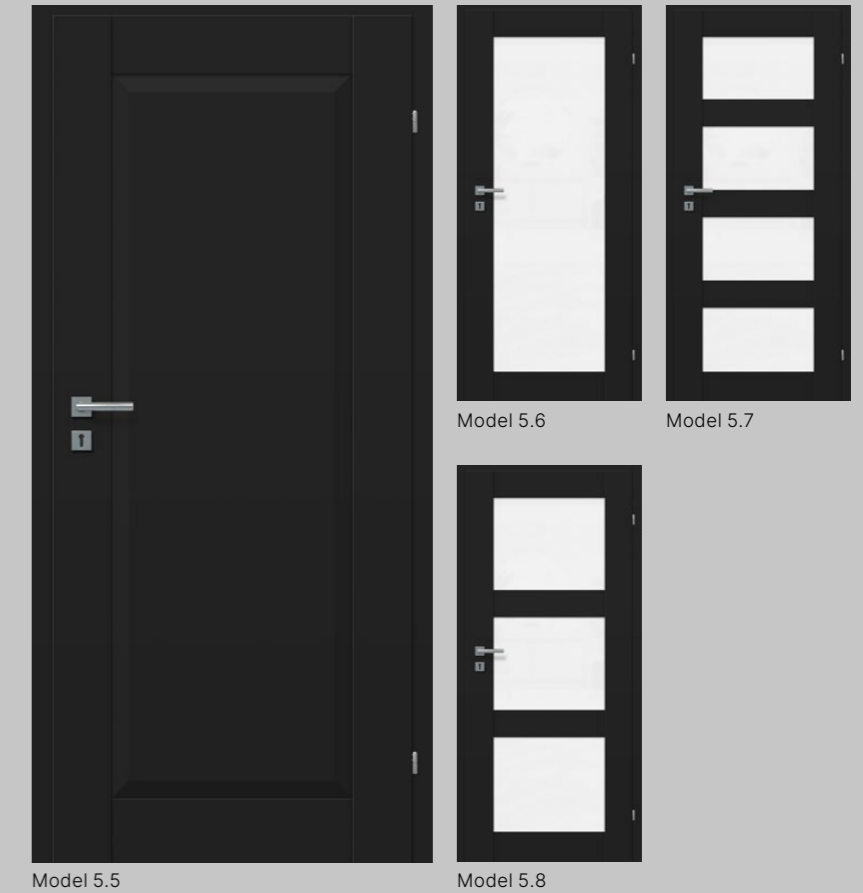

MODELLE

EINZELHEITEN



formgepresstaplatte

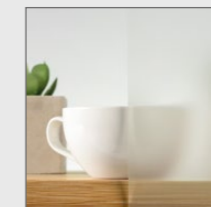

Satiniert Glas
(Modell 5.6-5.8)

TÜRSPEZIFIKATION

- MDF-Elemente Konstruktion
- Satino-Glas/Formgepressteplatte
- Scharniere: 2-Teilige
- Schloß Typ: 72/55 regulärer Schlüssel

OPTIONEN

Zubehör/Ausführung:

- PZ Schloß
- WC-Schloß
- Türblatt ohne Schlüssellochbohrung
- 3-teiliges Band (Produzent SFS)
- Sondermaße nicht möglich

Doppelflügeltüren:

- Doppelflügeltür Teilung in Standard DIN Türflügel. Preiszuschlag für Passivtür. Türen immer symetrisch (gleichbreit)
- Doppelflügeltür Zarge
- Doppelflügeltür Durchgangszarge

Schiebetüren:

- Schiebetür Preiszuschlag
- Schiebetürsystem 1-Flügelig
- Masking element 1-Flügelig (Maskierungsleiste)
- Softclose (Nur für Einflügelige Türen und nur einseitig (beim Schliessen der Tür))
- Stahlhandgriff
- Griffmuschel PCV
- Hackenschloß für BB oder WC Schloß
- Sondermaße nicht möglich

EMPFOHLENE TÜRZARGEN

- verstellbare Iridium Türzarge

IRIDIUM

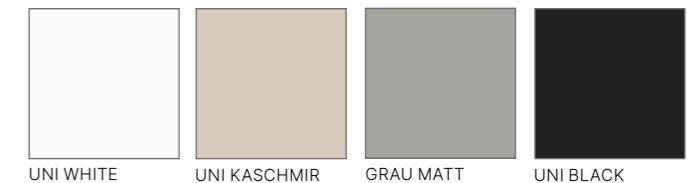

Klimaklasse II und III



volles Türblatt

MODELLE

EINZELHEITEN



Bodendichtung

Produktmerkmale	Klimaklasse II	Klimaklasse III
Anwendungsbereich	Innen (Beheizte Hausflure und Treppenhäuser, Büros, Praxen)	
Farbe	alle CPL	
Geeignet für	Beheizte Hausflure und Treppenhäuser, Büros, Praxen	
Hinweise	Der Handgriff und die Zarge sind nicht im Lieferumfang enthalten. Um Farbunterschiede zu vermeiden, wird empfohlen ausschließlich Türen und Zargen einer Marke zu kombinieren	
Weitere Eigenschaften	Energiesparend, Schalldämmend	
Ausstattung	Mechanisch absenkbares Bodendichtung eingebaut	
Klimaklasse	Klimaklasse II	Klimaklasse III
Schallschutz	Rw,R 32 dB	
Türstärke	~40 mm	~44 mm
Art Schloß	3 Stärkeklasse 72/55 PZ-Schloß (eingebaut)	
Bänder	3-teilige Bänder (eingebaut)	
Kantenausführung	Eckig	
Mittellage	akustische Vollspanplatte	

EMPFOHLENE TÜRZARGEN

- Verstellbare Zarge (mit einer speziellen verstärkten Bandtasche und Schließblech)

Höhe Standardmaße

1985 mm

Breite Standardmaße

860, 985 mm

Höhe Sondermaße

2010, 2035, 2060, 2085, 2110 mm

Breite Sondermaße

885, 910, 935, 960 mm

CPL



CPL





EIN UND ZWEIFLÜGELIGES SCHIEBESYSTEM

- Das ein und zweiflügelige Wandschiebesystem besteht aus einem Schiebemechanismus, einer Blende (komplett mit Stoßleiste) und einem Türflügel. Jedes Element muss separat gekauft werden.
- Standardmäßig wird das System direkt an der Wand montiert; optional kann das System mit einer Tunnel-Zarge montiert werden, der separat gekauft werden muss. Höhe der Wandöffnung bei Montage mit Tunnel: 2010 mm, bei Montage ohne Tunnel: 1970 mm.

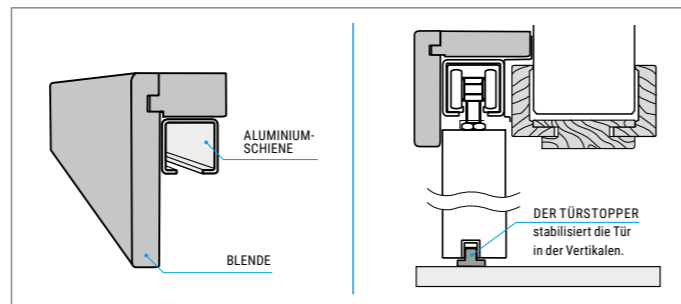

VERTIKALER QUERSCHNITT DES SCHIEBESYSTEMS

OPTIONEN GEGEN AUFPREIS



Selbstschließer
Hakenschluss (Schlüssel, WC)

Bauteil	Türbreite (mm)				Stück	Bemerkungen
	610	635-735	760-860	885-985		
Laufkasten	1288	1482	1788	2038	1	auf Mass bereits zugeschnitten
Laufschiene 2500 mm	1250	1500	1750	2000	1	Muss vom Monteur zugeschnitten werden

1-FLÜGELIG

Bauteil	Türbreite (mm)				Stück	Bemerkungen
	610	635-735	760-860	885-985		
Abdeckleiste	1230	1480	1730	1980	1 stk. Links + 1 stk. Rechts	Muss vom Monteur zugeschnitten werden
Aluminiumschiene (Schiebesystem)	1210	1460	1710	1960	2	

2-FLÜGELIG

STOSSGRIFFE FÜR SCHIEBETÜREN GEGEN AUFPREIS.

DIE STOSSGRIFFFARBE IST DEM JEWEILIGEN DEKOR ZUGEORDNET.

STOSSGRIF FÜR KUNSTSTOFF

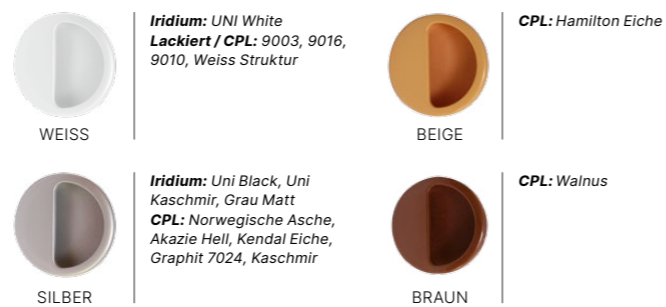

STOSSGRIFFE AUS STAHL



KRONE

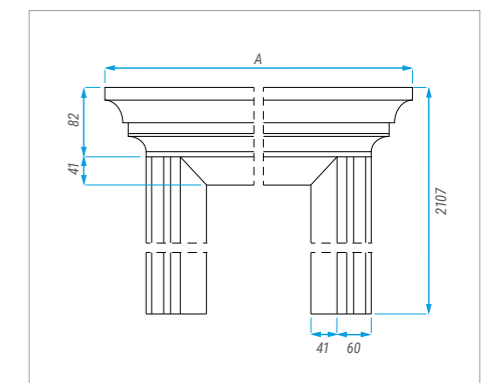

Nur lackiert in R9003/9016/9010 (passt nur zu der lackierten Verstellbar Zarge und am besten zu den Stilltüren M. 3.13-3.20)

Maße [mm]:

	A
60°	886
70°	991
80°	1116
90°	1241

ABDECKLEISTEN

Abdeckleisten werden verwendet, um die Verbindung zwischen der Wand und dem Blockrahmen zu verdecken. Das Angebot umfasst zwei Arten von Leisten: eine schmale, viertelrollenförmige 12 x 12 mm und eine breitere, flache 60 x 10 mm. Jedes Set beinhaltet drei Elemente zum Selbstzuschneiden für ein- bzw. zweiflügelige Türen. Die Montage mit Montageklebern oder kleinen Nägeln ist zulässig.

Bei einflügeligen Türen: 2 x Vertikalelement 2136/2196 mm hoch, 1 x Oberholm 1160 mm. Bei zweiflügeligen Türen: 2 x Vertikalelement 2136/2196 mm hoch, 2 x Oberholm 1175 mm. Jedes Teil ist bereits auf einer Seite in einem Winkel von 45 Grad geschnitten. Das Set ist an den Enden der Leisten in zwei Pappecken und das ganze Set in Schrumpffolie verpackt.



MONTAGE, ZEICHNUNGEN

Die breitere 60 mm Leiste wird an der Wand von der Seite montiert, die der Tür mit der Wand zugewandt ist. Mit der schmalen 12 x 12 mm Rolle wird der Anschluss des Rahmens an der gegenüberliegenden Wand abgedeckt.

Schneiden Sie die obere Leiste auf einer Seite in einem Winkel von 45 Grad auf die entsprechende Breite zu.

Vertikale Leisten sollten von der Seite der geraden Kante auf die erforderliche Höhe des Rahmens geschnitten werden.

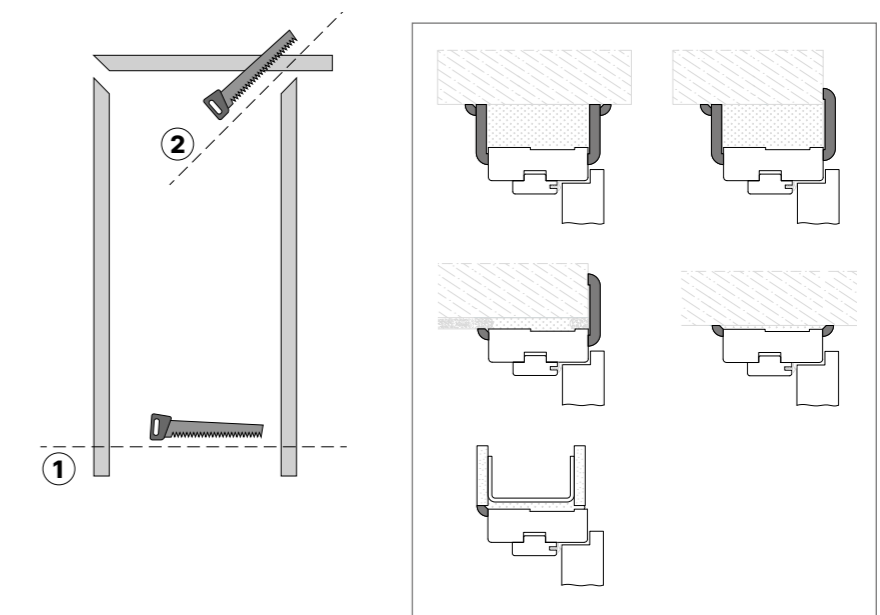

VERSTELLBARE ZARGE

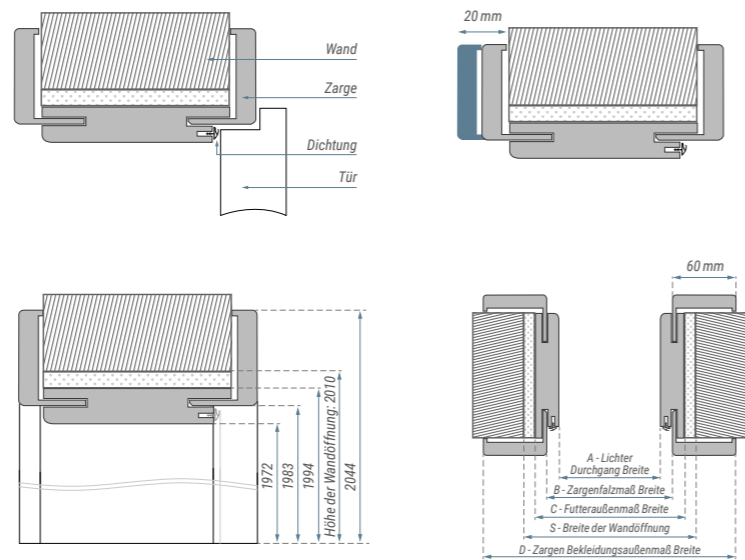

AUSFÜHRUNGSSTANDARD

- Die verstellbaren Türzargen sind aus Span- und MDF Platten mit Classen-Dekoren oder lackiert, passend zu den Farben der Türflügel.
- Auch in der Version Tunnel bei Durchgangszarge erhältlich.

Verpackung:

- Die vollständige Zarge besteht aus dem oberen Balken und dem Sockel und ist komplett in einem Paket enthalten. Zum Paket gehören auch Beschläge, Dichtungen und ein Montagesatz.

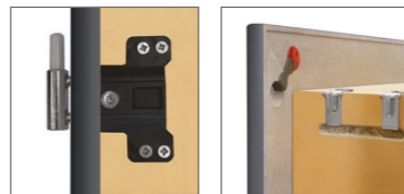

FARBEN

CPL

- Weiss Struktur, Norwegische Asche, Akazie Hell, Kendal Eiche, Graphit 7024, Kaschmir, Hamilton Eiche, Walnus

Iridium

- UNI White, UNI Kaschmir, Grau Matt, UNI Black

Lackiert / CPL

- 9003, 9016, 9010

OPTIONEN GEGEN AUFPREIS

- Zarge für zweiflügelige Türen
- RAL-Farben

Abmessungen der verstellbaren Zarge [mm]:

TURBREITE	A	B	C	D	S _{min}	S _{max}
610	569	592	614	714	633	657
735	694	717	739	839	758	782
860	819	842	864	964	883	907
985	944	967	989	1089	1008	1032

1-FLÜGELIG

TURBREITE	A	B	C	D	S _{min}	S _{max}
610	1170	1193	1215	1315	1257	1306
735	1420	1443	1465	1565	1507	1556
860	1670	1693	1715	1815	1757	1806
985	1920	1943	1965	2065	2007	2056

2-FLÜGELIG

Verstellbereich [mm]:

75-95	220-240
95-115	240-260
120-140	260-280
140-160	280-300
160-180	300-320
180-200	320-340
200-220	340-360

VERSTELLBARE ZARGE FÜR STUMPFE TÜREN

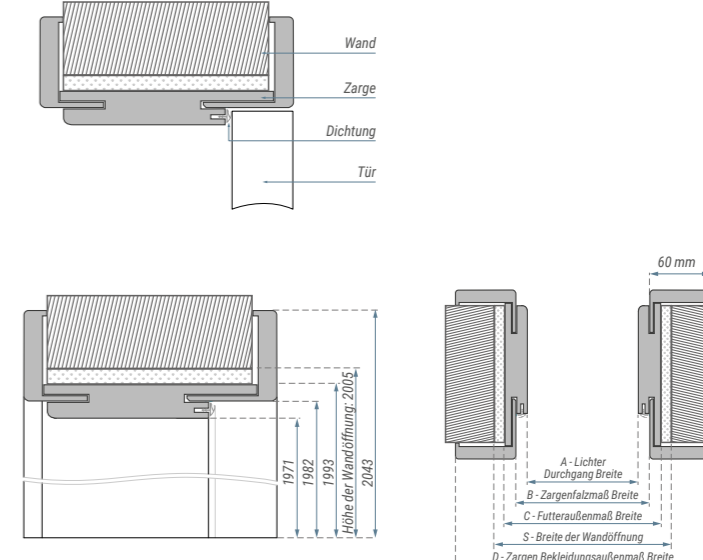

AUSFÜHRUNGSSTANDARD

- Die verstellbaren Türzargen sind aus Span- und MDF Platten mit Classen-Dekoren, passend zu den Farben der Türflügel.

Verpackung:

- Die vollständige Zarge besteht aus dem oberen Balken und dem Sockel und ist komplett in einem Paket enthalten. Zum Paket gehören auch Beschläge, Dichtungen und ein Montagesatz.

FARBEN

CPL

- 9003, 9016, 9010



3D Scharniere

Schließblech

Abmessungen der verstellbaren Zarge für Stumpfe Türen [mm]:

TURBREITE	A	B	C	D	S _{min}	S _{max}
584	567	590	612	712	657	681
709	692	715	737	837	782	806
834	817	840	862	962	907	931
959	942	965	987	1087	1032	1056

1-FLÜGELIG

Wandstärke [mm]:

90-110	235-255
110-130	255-275
135-155	275-295
155-175	295-315
175-195	315-335
195-215	335-355
215-235	355-375

BLOCKZARGE

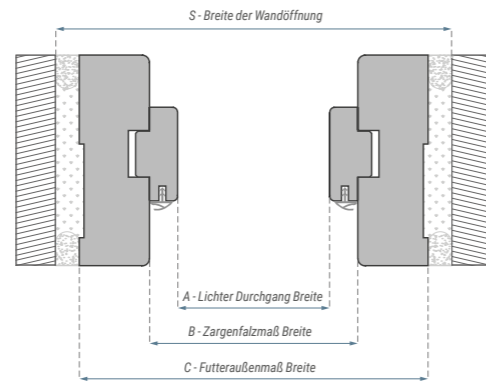
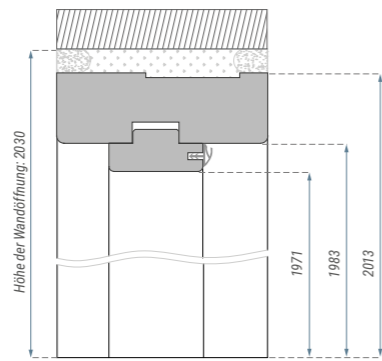
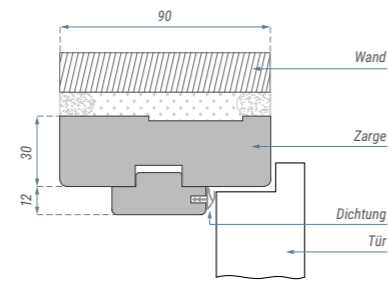

AUSFÜHRUNGSSTANDARD

- Feste Blockzarge bestehen aus MDF, furniert mit Iridium und dem CPL Laminat in den Dekoren, die den Türflügeldekoren entsprechen.

Verpackung:

- Die komplette Zarge besteht aus dem oberen Balken und dem Sockel (2 separate Pakete), ausgestattet mit 2 silbernen Bändern.

FARBEN

Iridium

UNI White, UNI Kaschmir, Grau Matt, UNI Black

CPL

- Weiss Struktur, Norwegische Asche, Akazie Hell, Kendal Eiche, Graphit 7024, Walnus

Lackiert / CPL

- 9003, 9016, 9010

OPTIONEN GEGEN AUFPREIS

- Zarge für zweiflügelige Türen

Abmessungen der Blockzarge [mm]:

TURBREITE	A	B	C	S _{min}	S _{max}
610	568	592	652	657	681
735	693	717	777	782	806
860	818	842	902	907	931
985	943	967	1027	1032	1056

1-FLÜGELIG

TURBREITE	A	B	C	S _{min}	S _{max}
610	1169	1193	1253	1263	1283
735	1419	1443	1503	1513	1533
860	1669	1693	1753	1763	1783
985	1919	1943	2003	2013	2033

2-FLÜGELIG

OBERFLÄCHEN

IRIDIUM

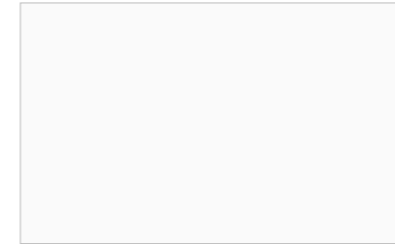

UNI WHITE

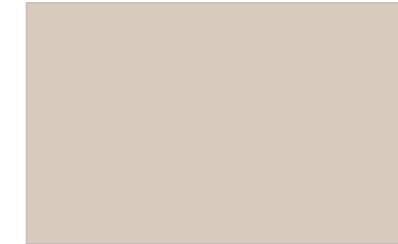

UNI KASCHMIR



GRAU MATT



UNI BLACK

CPL

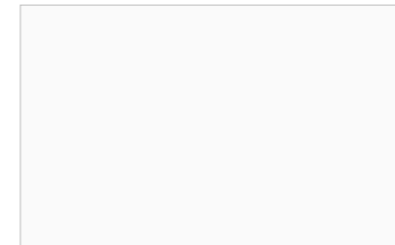

9003

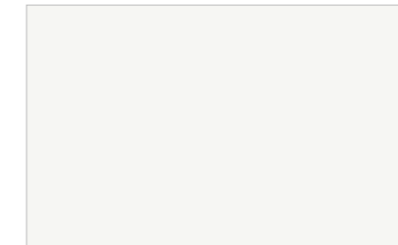

9016

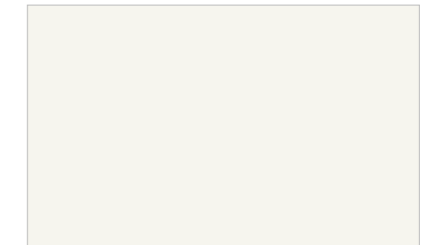

9010

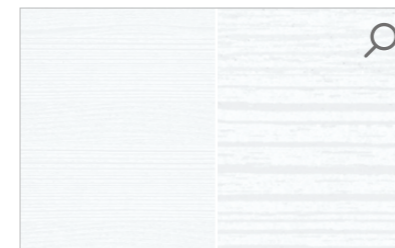

WEISS STRUKTUR

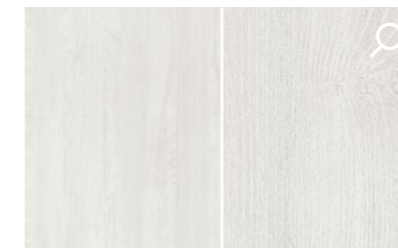

NORWEGISCHE ASCHE



AKAZIE HELL



KASCHMIR



KENDAL EICHE



HAMILTON EICHE

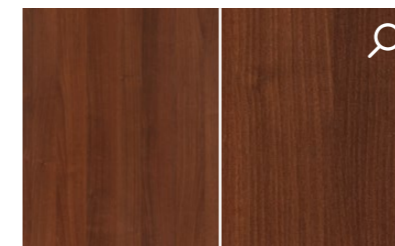

WALNUS



GRAPHIT RAL 7024

KERN



WABENEINLAGE
Füllung



RÜHRENSPANPLATTE
Füllung



CLASSEN HARD
Verstärkter Aufbau



CLASSEN HARD EDGE PF
Aufbau für PF-Falz

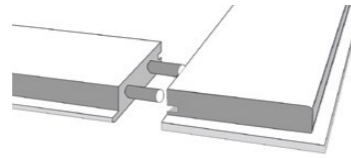

RAHMENAUFBAU
Aufbauelemente, die durch
Montagebolzen verbunden sind

PROFILE DER GEFÄLTZTEN UND STUMPFEN TÜRFLÜGEL



K-PROFIL
seitliche und obere Kante
des Flügels



PF-PROFIL
Postforming nur an der
seitlichen Kante des Flügels



B-PROFIL
ohne Falz

LÜFTUNG



DURCHGEHENDE RUNDE LÜFTUNGSGITTER
aus Kunststoff, einfarbig, passend
zu den Türdekoren



RUNDE LÜFTUNGSGITTER AUS METALL
Chrom-Satin



DURCHGANGSLÜFTUNGSGITTER
aus Kunststoff, passend zu den Türdekoren



LÜFTUNGSUNTERSCHNITT BEI SPERRTÜREN ¹
Unterschnitt 15 mm – für Räume mit Rekuperation
Unterschnitt 26 mm – WC für Türen 80'-100'
Unterschnitt 38 mm – WC für Türen 60'-70'

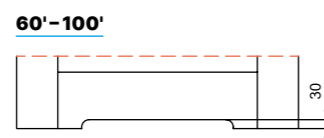

HÖHE DES LÜFTUNGSUNTERSCHNITTS BEI RAHMENTÜREN,
FÜR BREITEN 60'-100' ²

¹ Nach den geltenden Vorschriften darf die Lüftungsfläche im Türflügel nicht kleiner als 0,022 m² für die Luftzufuhr sein. Diese Anforderungen werden durch das Lüftungsgitter und den Lüftungsunterschnitt erfüllt. Gilt nicht für die Kollektionen: Andromeda und Salvano für die Größen 60' und 70'. Unterschnitt von 15 mm - für Räume mit Rekuperation, Unterschnitt von 30 mm WC für Türen 60'-100'.

² Bei Rahmentüren der Breiten 60', 70' entspricht der Lüftungsunterschnitt nicht dem geforderten Luftdurchsatz gemäß den geltenden Vorschriften

FALZART

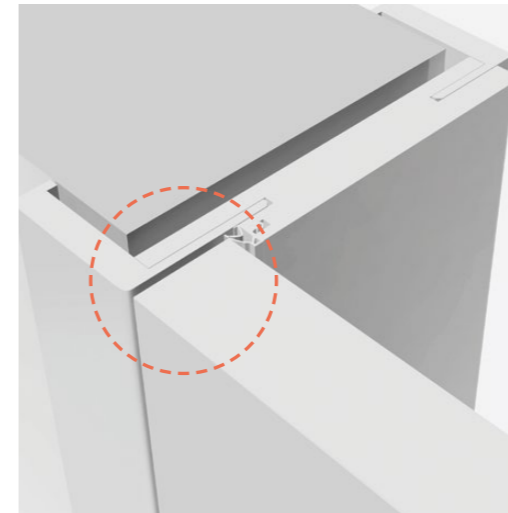

STUMPFER TÜR

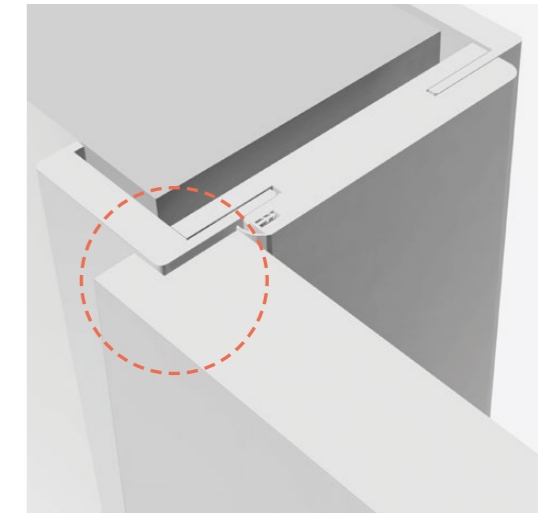

GEFÄLTZTE TÜR



3D-SCHARNIER



ANSCHLAGBLECH



ANSCHLAGBLECH



SCHARNIER

ÖFFNUNGSRICHTUNG DER TÜR

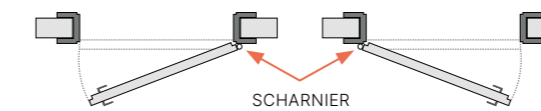

EINFLÜGELIGE TÜR,
RECHTS

EINFLÜGELIGE TÜR,
LINKS



SCHIEBETÜR,
RECHTS

SCHIEBETÜR,
LINKS

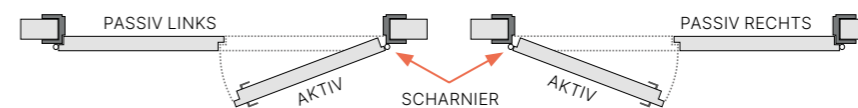
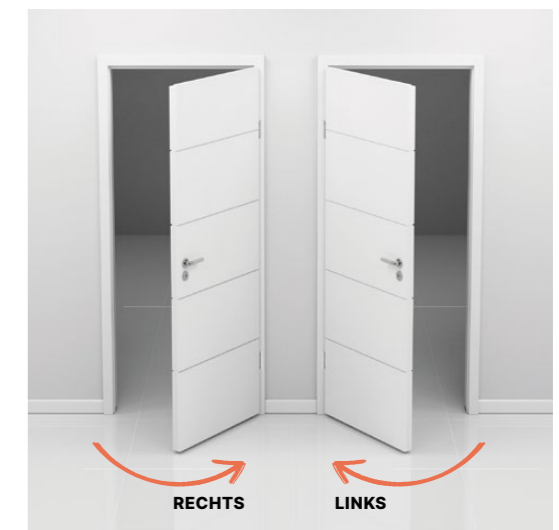

ZWEIFLÜGELIGE TÜR,
RECHTS

ZWEIFLÜGELIGE TÜR,
LINKS



Classen-Pol S.A.
ul. Wyzwolenia,
44-292 Zwonowice k. Rybnika
tel: +48 (32) 429 20 00

e-mail: biuro@classen.com.pl

www.classen.pl

IHRE VERKAUFSSTELLE

Dieser Katalog ist kein kommerzielles Angebot im Sinne des Handelsrechts. Classen-Pol S.A. behält sich das Recht vor, ohne vorherige Ankündigung Änderungen und Verbesserungen an den in der Publikation vorgestellten Produkten vorzunehmen, die in diesem Katalog enthaltenen Informationen sind zum Zeitpunkt der Drucklegung korrekt.

Die Farbwiedergabe in der Publikation kann von den zum Verkauf angebotenen Produkten abweichen.



Art. nr 60010217 | CLASS. 09.2023/DE



5905612067722

